

Uhr Bedienerführung 5746

CASIO®

Inhalt

Über diese Uhr

Allgemeine Anleitung

Zifferblatt- und Displayanzeigen

Navigieren zwischen den Modi

Wechseln zwischen den Inhalten der digitalen Anzeige im Uhrzeitmodus

Verstellen der Zeiger zum Lesen des digitalen Displays

Aufladen

Anzeigen des Zifferblatts im Dunkeln

Nützliche Funktionen

Verbinden mit einem Telefon

Vorbereitung

Automatische Zeitkorrektur

Anzeigen der Stoppuhrdaten

Konfigurieren der Weltzeiteinstellungen

Anpassen der Zeigerausrichtung

Telefon-Finder

Konfigurieren der Uhr-Einstellungen

Ändern der Heimatstadt- und Sommerzeiteinstellung

Überprüfen des Akkustands der Uhr

Registrieren Ihres aktuellen Standorts (TIME&PLACE)

Verbindung

Verbinden mit einem Telefon

Trennen von einem Telefon

Entkoppeln

Wenn Sie ein anderes Telefon erwerben

Zeiteinstellung

Einstellen der Uhrzeit über die Uhrbedienung

Verwenden der Uhr in einer medizinischen Einrichtung oder einem Flugzeug

Weltzeit

Verwendung von CASIO WATCHES zur Konfiguration der Weltzeitstadt-Einstellungen

AbleSEN der Weltzeit

Einstellung der Weltzeitstadt

Austauschen der Heimat- und Weltzeit

Wechseln der Zeitzone

Alarm

Verwendung von CASIO WATCHES zur Konfiguration der Alarmeinstellungen

Konfigurieren der Alarmeinstellungen

Aktivieren des Stundensignals

Ausschalten eines Alarms oder des Stundensignals

Anzeige des Alarm-Countdowns

Stoppuhr

Zwischenzeiten und Rundenzeiten

Messen abgelaufener Zeit

Messen der Zwischenzeit

Messen von Rundenzeiten

Timer

Verwendung von CASIO WATCHES zur Konfiguration des Timers

Einstellen der Startzeit für den Countdown

Verwenden des Timers

Anzeige des Timer-Countdowns

Anpassen der Zeigerausrichtung

Verwendung von CASIO WATCHES zum Einstellen der Zeigerausrichtung

Anpassen der Zeigerausrichtung

Weitere Einstellungen

Angabe der Sprache für den Wochentag

Deaktivieren des Countdown-Starttons

Aktivieren des Bedienungskontrolltons

Konfigurieren der Einstellungen für die Stromsparfunktion

Zurücksetzen der Uhr-Einstellungen

Technische Daten

Sonstige Informationen

Tabelle der Städte

Zeittabelle Sommerzeit

Unterstützte Telefone

Urheberrechte und eingetragene Urheberrechte

Problemlösung

Hinweise

Wichtige Hinweise zur Benutzung

Wartung durch den Benutzer

Batterie

Hinweise zu Mobile Link

Über diese Uhr

Dieser Abschnitt bietet einen Überblick über die Uhr und stellt praktische Verwendungsmöglichkeiten vor.

Uhrfunktionen

- **Verbindung mit dem Telefon**

Die Uhr unterstützt die Verbindung und Kommunikation mit einem Bluetooth-fähigen Telefon.

- **Weltzeit**

Zeigen Sie die aktuelle Uhrzeit in einer von 38 Zeitzonen* weltweit an.

* Muss während der Verbindung mit einem Telefon aktualisiert werden.

- **Alarm**

Ein Alarm ertönt, wenn eine von Ihnen festgelegte Zeit erreicht wird.

- **Stoppuhr**

Die Stoppuhr misst die abgelaufene Zeit in Einheiten von 1/100 Sekunden in der ersten Stunde, und danach in Einheiten von einer Sekunde für bis zu 24 Stunden.

- **Timer**

Der Timer zählt von einer von Ihnen festgelegten Startzeit herunter. Wenn der Countdown Null erreicht, ertönt ein Alarm.

Hinweis

- Die Abbildungen in dieser Bedienerführung wurden entworfen, um die Erklärungen zu ergänzen. Eine Abbildung kann vom tatsächlichen Objekt abweichen.

Allgemeine Anleitung

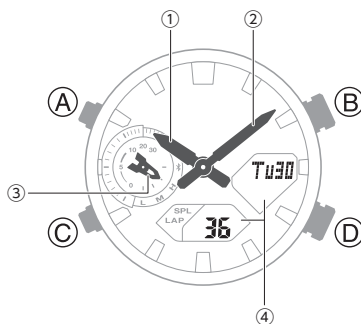

- ① Stundenzeiger
- ② Minutenzeiger
- ③ Funktionszeiger
Zeigt den aktuellen Ladestand an.
Zeigt die verbleibende Zeit, wenn ein Alarm oder das Ende eines Timer-Countdowns maximal 30 Minuten entfernt ist.
- ④ LCD

A-Knopf

Durch Drücken dieses Knopfes im Uhrzeitmodus wechseln Sie zwischen den Anzeigen.

B-Knopf

Drücken Sie diesen Knopf zum Einschalten der Beleuchtung.

C-Knopf

Mit jedem Drücken wechseln Sie zwischen den Uhrmodi.
Halten Sie diesen Knopf in jedem Modus mindestens eine Sekunde lang gedrückt, um wieder in den Uhrzeitmodus zu wechseln.

D-Knopf

Wenn Sie diesen Knopf drücken, während ein Einstellungsbildschirm angezeigt wird, wird die Einstellung geändert.

Zifferblatt- und Displayanzeigen

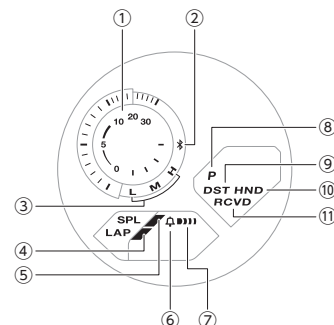

- ① Countdownanzeige
Zeigt die verbleibende Zeit, wenn ein Alarm oder das Ende eines Timer-Countdowns maximal 30 Minuten entfernt ist.
- ② Der Funktionszeiger zeigt auf \times , wenn die Uhr mit einem Telefon verbunden ist.
- ③ Ladestand des Akkus
Der Funktionszeiger zeigt den aktuellen Ladestand an.
- ④ Wird während einer Rundenzeitmessung des Stoppuhrmodus angezeigt.
- ⑤ Wird während einer Zwischenzeitmessung des Stoppuhrmodus angezeigt.
- ⑥ Wird angezeigt, wenn das Stundensignal aktiviert ist.
- ⑦ Wird angezeigt, wenn ein Alarm eingestellt ist.
- ⑧ Wird während PM-Zeiten angezeigt, wenn das 12-Std.-Uhrzeitformat verwendet wird.
- ⑨ Wird angezeigt, wenn die Uhr Sommerzeit anzeigt.
- ⑩ Blinkt, wenn die Zeiger der Uhr für ein leichteres Lesen verschoben wurden.
- ⑪ Wird angezeigt, wenn die Uhr sich erfolgreich mit einem Telefon verbindet und ihre Zeiteinstellung anpasst.

Navigieren zwischen den Modi

Drücken Sie auf (C), um zwischen den Uhrenmodi zu wechseln.

- Halten Sie in jedem Modus (C) mindestens eine Sekunde lang gedrückt, um wieder in den Uhrzeitmodus zu wechseln.

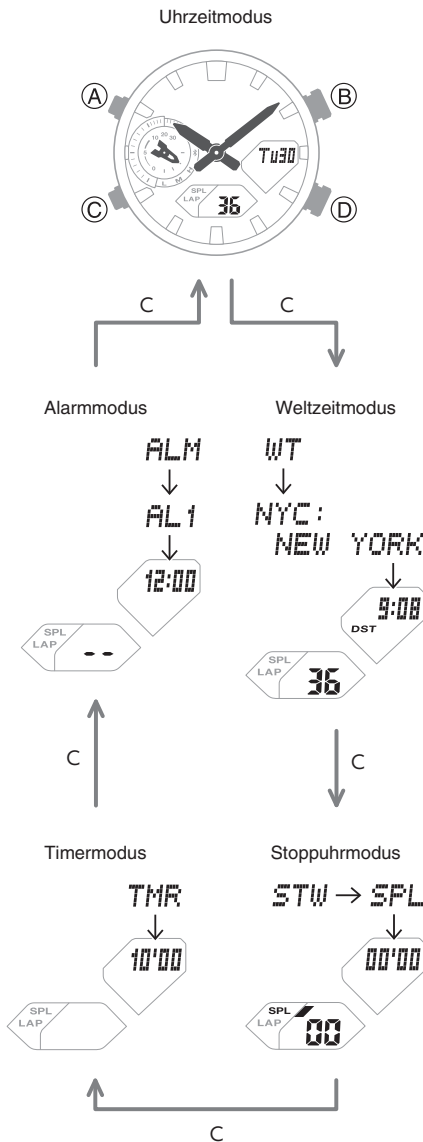

● Verbinden mit einem Telefon

Halten Sie (C) mindestens drei Sekunden lang gedrückt, um die Uhr mit einem Telefon zu verbinden.

- Um die Verbindung zu trennen, drücken Sie einen beliebigen Knopf.

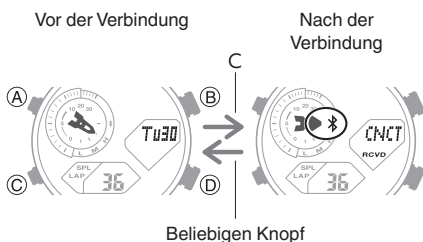

Wechseln zwischen den Inhalten der digitalen Anzeige im Uhrzeitmodus

Bei jedem Drücken von (A) im Uhrzeitmodus wird in der Anzeige durch die unten gezeigten Informationen gewechselt.

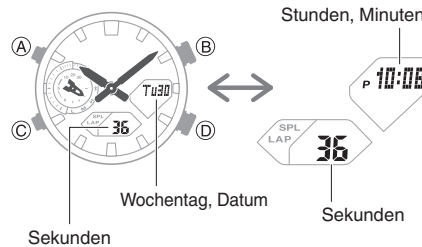

Verstellen der Zeiger zum Lesen des digitalen Displays

Die Zeigerverstellung bewegt die Zeiger an eine andere Stelle, damit Sie die Informationen auf dem Display gut sehen können.

1. Halten Sie (B) gedrückt, während Sie (C) drücken.
 - Dadurch werden die analogen Zeiger verschoben, damit Sie die Informationen auf dem Display gut sehen können.

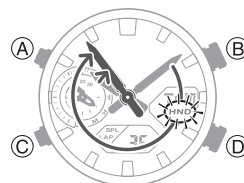

2. Um die Zeiger wieder in die normalen Uhrzeitpositionen zu bringen, halten Sie (B) gedrückt, während Sie erneut (C) drücken, oder drücken Sie (C), um in einen anderen Modus zu wechseln.

Hinweis

- Wenn Sie die Zeiger der Uhr verstellt lassen und etwa eine Stunde lang keine Funktion ausführen, werden die Zeiger automatisch in die normale Uhrzeitposition zurückbewegt.

Aufladen

Diese Uhr wird mit Strom aus einem wiederaufladbaren (sekundären) Akku betrieben, der von einem Solarmodul gespeist wird. Das Solarmodul ist in das Zifferblatt integriert, und Strom wird erzeugt, wenn das Zifferblatt Licht ausgesetzt ist.

● Aufladen der Uhr

Wenn Sie die Uhr nicht tragen, sollten Sie sie an einem hellen Ort aufbewahren.

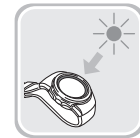

Achten Sie beim Tragen der Uhr darauf, dass das Zifferblatt (das Solarmodul) nicht durch den Ärmel Ihrer Kleidung verdeckt wird. Die Effizienz der Energiegewinnung verringert sich auch, wenn das Zifferblatt nur teilweise blockiert ist.

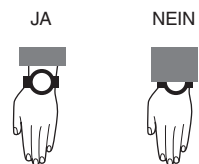

Wichtig!

- Bestimmte Lichtquellen und Umgebungsbedingungen können bewirken, dass die Uhr beim Laden sehr heiß wird, wodurch die Gefahr von Verbrennungen und einer Beschädigung von internen Komponenten der Uhr besteht. Vermeiden Sie, die Uhr unter den nachstehend beschriebenen oder ähnlichen Bedingungen zu laden, bei denen die Temperatur 60 °C (140 °F) überschreiten kann.
 - Auf dem Armaturenbrett eines in der Sonne geparkten Fahrzeugs
 - Nahe an Glühlampen, Kameralampen, Halogenlampen oder anderen Wärmequellen
 - An Orten, die längere Zeit direkter Sonne ausgesetzt sind, oder anderweitig heißen Orten

● Lesen des Akkustands

Im Uhrzeitmodus zeigt der Funktionszeiger den aktuelle Ladestand an.

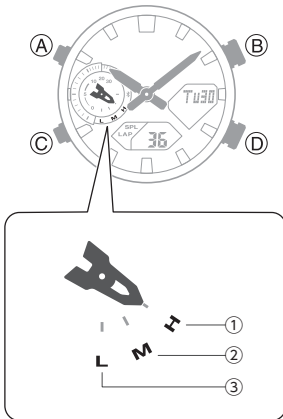

- ① Gut (hoher Ladezustand)
- ② Gut (mittlerer Ladezustand)
- ③ Niedriger Ladezustand

● Niedriger Akkuladestand

Bei einem niedrigen Akkuladestand blinkt [LOW], und die folgenden Funktionen werden deaktiviert.

- Beleuchtung
- Sounds (Alarmer usw.)
- Verbindung mit einem Telefon



Wenn die Akkuladung weiter abnimmt, blinkt [CHG] und der Stunden- und Minutenzeiger halten auf der 12-Uhr-Position an. Wenn dies geschieht, werden alle Funktionen deaktiviert.



● Akku leer

Bei leerem Akku erlischt die Signalanzeige. Es geht Datenspeicher verloren, und die Uhr-Einstellungen werden auf die ursprünglichen Werkseinstellungen zurückgesetzt.

Wichtig!

- Wenn der Akku nur noch wenig geladen oder sogar leer ist, sollten Sie das Zifferblatt (Solarmodul) der Uhr so bald wie möglich einer Lichtquelle aussetzen.
- Wenn der Akku leer ist und die Uhr einer Lichtquelle ausgesetzt wird, beginnt [CHG] zu blinken. Zum Aufladen müssen Sie die Uhr Licht aussetzen, bis der Uhrzeitmodus-Bildschirm wieder erscheint.

Hinweis

- Wenn [R] blinkt, bedeutet dies, dass alle Funktionen außer dem Uhrzeitmodus aufgrund von hohem Stromverbrauch vorübergehend deaktiviert werden.
- 🔍 Die Zeiger sind gestoppt, und die Tasten funktionieren nicht.

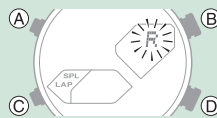

● Richtlinien zu Ladezeiten

Die folgende Tabelle enthält Richtlinien zu den geschätzten Ladezeiten.

Erforderliche Ladezeit für eine eintägige Verwendung

Beleuchtungsstärke (Lux)	Ungefähre Ladezeit
50.000	8 Minuten
10.000	30 Minuten
5.000	48 Minuten
500	8 Stunden

Aufladezeiten

- Sonniger Tag, im Freien (50.000 Lux)

Leerer Akku → Mittlerer Ladezustand	3 Stunden
Mittlerer Ladezustand → Hoher Ladezustand	23 Stunden
Hoher Ladezustand → Vollständig aufgeladen	7 Stunden

- Sonniger Tag, neben einem Fenster (10.000 Lux)

Leerer Akku → Mittlerer Ladezustand	7 Stunden
Mittlerer Ladezustand → Hoher Ladezustand	88 Stunden
Hoher Ladezustand → Vollständig aufgeladen	24 Stunden

- Bewölkter Tag, neben einem Fenster (5.000 Lux)

Leerer Akku → Mittlerer Ladezustand	11 Stunden
Mittlerer Ladezustand → Hoher Ladezustand	142 Stunden
Hoher Ladezustand → Vollständig aufgeladen	38 Stunden

- Innen, Beleuchtung mit Leuchtstoffröhren (500 Lux)

Leerer Akku → Mittlerer Ladezustand	140 Stunden
Mittlerer Ladezustand → Hoher Ladezustand	-
Hoher Ladezustand → Vollständig aufgeladen	-

Hinweis

- Die tatsächliche Ladezeit hängt von der Ladeumgebung, den Einstellungen der Uhr und weiteren Faktoren ab.

● Stromsparfunktion

Wenn die Uhr zwischen 22 Uhr und 6 Uhr etwa eine Stunde lang an einem dunklen Ort aufbewahrt wird, erlischt das Display, und die Uhr wechselt in den Stromsparmodus der Stufe 1. Wenn die Uhr sechs oder sieben Tage lang in diesem Zustand belassen wird, wechselt die Uhr in den Stromsparmodus der Stufe 2.

Stromsparfunktion Stufe 1 :

Das digitale Display erlischt, um Strom zu sparen. Die Uhr kann in diesem Zustand mit einem Telefon verbunden werden.

Stromsparfunktion Stufe 2 :

Alle Zeiger stoppen, und auf den digitalen Anzeigen wird nichts mehr angezeigt, um Strom zu sparen. Alle Funktionen sind deaktiviert.

Verlassen des Stromsparmodus

Verwenden Sie eines der folgenden Verfahren, um die Stromsparfunktion zu verlassen.

- Drücken Sie einen beliebigen Knopf.
- Bringen Sie die Uhr an einen hellen Ort.

Hinweis

- Sie können die Energiesparfunktion aktivieren und deaktivieren.
[☞ Konfigurieren der Einstellungen für die Stromsparfunktion](#)
- Bitte beachten Sie, dass die Uhr auch dann in die Stromsparfunktion wechseln kann, wenn das Zifferblatt durch Ihre Ärmel verdeckt wird, während Sie sie tragen.

Anzeigen des Zifferblatts im Dunkeln

Die Uhr verfügt über eine LED-Beleuchtung, mit der Sie die Uhrzeit auch bei Dunkelheit ablesen können.

● Einschalten der Beleuchtung

Drücken Sie (B), um das Zifferblatt und die Digitalanzeige zu beleuchten.



- Die Beleuchtung wird automatisch ausgeschaltet, wenn der Alarm ertönt.
- Die Beleuchtung ist deaktiviert, wenn sich die Zeiger mit hoher Geschwindigkeit bewegen.
- Beim Ein- und Ausschalten kann das Licht kurz flackern.

● Festlegen der Beleuchtungsdauer

Sie können eine Beleuchtungsdauer von 1,5 Sekunden oder 3 Sekunden festlegen.

1. Wechseln Sie in den Uhrzeitmodus.
[☞ Navigieren zwischen den Modi](#)
2. Halten Sie (A) mindestens zwei Sekunden lang gedrückt, bis der Name der aktuell ausgewählten Heimatstadt angezeigt wird.
 - Dies ist der Einstellungsmodus. Die Zeiger bewegen sich automatisch aus dem Weg, um die Sicht auf das Display und andere Anzeigen zu erleichtern.

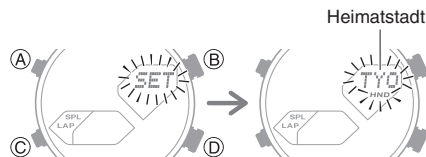

3. Drücken Sie 12 Mal (C), um [LIGHT] anzuzeigen.

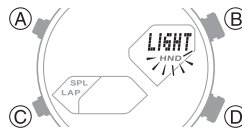

4. Drücken Sie (D), um eine Beleuchtungsdauer auszuwählen.
 [LT1]: 1,5 Sekunden lange Beleuchtung
 [LT3]: 3 Sekunden lange Beleuchtung

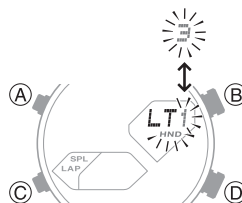

5. Drücken Sie (A), um den Einstellungsbildschirm zu verlassen.

Hinweis

- Während die Einstellung konfiguriert wird, verlässt die Uhr den Einstellungsbildschirm automatisch nach etwa zwei oder drei Minuten ohne Eingabe.

Nützliche Funktionen

Die Kopplung der Uhr mit Ihrem Telefon erleichtert die Bedienung der Uhrenfunktionen.

Automatische Zeitkorrektur

[☞ Automatische Zeitkorrektur](#)



Auswahl von mehr als 300 Weltzeitstädten

[☞ Konfigurieren der Weltzeiteinstellungen](#)

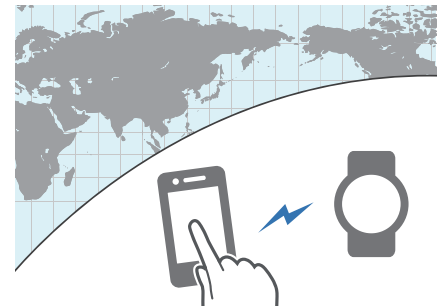

Übertragung der Stoppuhrdaten an das Telefon

[☞ Anzeigen der Stoppuhrdaten](#)



Darüber hinaus können Sie eine Reihe weiterer Uhr-Einstellungen mit Ihrem Telefon konfigurieren.

Zur Übertragung von Daten an eine Uhr und zum Konfigurieren der Einstellungen müssen Sie zunächst die Uhr mit Ihrem Telefon koppeln.

[☞ Vorbereitung](#)

- Auf Ihrem Smartphone muss die „CASIO WATCHES“-Smartphone-App installiert sein, um die Uhr zu koppeln.

Verbinden mit einem Telefon

Solange eine Bluetooth-Verbindung zwischen der Uhr und dem Smartphone (Mobile Link) besteht, wird die aktuelle Zeit auf der Uhr automatisch korrigiert. Sie können auch die anderen Einstellungen der Uhr ändern.

Hinweis

- Diese Funktion ist nur dann verfügbar, wenn die CASIO WATCHES-App auf dem Smartphone ausgeführt wird.
- Dieses Kapitel beschreibt die Bedienung von Uhr und Telefon.
- 🕒 : Bedienung der Uhr
- 📱 : Bedienung des Telefons

Vorbereitung

Damit Sie die Uhr zusammen mit einem Telefon verwenden können, müssen Sie beide Geräte zunächst koppeln. Führen Sie folgende Schritte aus, um die Uhr mit einem Telefon zu koppeln.

- 1 Installieren Sie die App auf Ihrem Telefon.
- 2 Konfigurieren Sie die Bluetooth-Einstellungen.
- 3 Koppeln Sie die Uhr mit einem Telefon.

1 Installieren Sie die App auf Ihrem Telefon.

Suchen Sie in Google Play oder im App Store nach der Telefon-App „CASIO WATCHES“, und installieren Sie sie auf Ihrem Smartphone.

2 Konfigurieren Sie die Bluetooth-Einstellungen.

Aktivieren von Bluetooth am Telefon.

Hinweis

- Details zu den Einstellverfahren finden Sie in der Bedienungsanleitung Ihres Telefons.

3 Koppeln Sie die Uhr mit einem Telefon.

1. Bringen Sie das zu koppelnde Telefon in die Nähe der Uhr (in einen Umkreis von einem Meter).
2. 📱 Tippen Sie auf das Symbol „CASIO WATCHES“.
3. 📱 Tippen Sie auf **+** der „Meine Uhr“ Registerkarte.
4. 📱 Führen Sie den Vorgang aus, der auf dem Bildschirm angezeigt wird, um die Uhr in der CASIO WATCHES App auf Ihrem Smartphone zu registrieren.
5. 🕒 Halten Sie (C) mindestens drei Sekunden lang gedrückt, bis [CNCT] zu blinken beginnt. Lassen Sie den Knopf los, sobald sich der Funktionszeiger auf **✕** bewegt.

Wenn eine Verbindung zwischen der Uhr und dem Telefon hergestellt wurde, hört [CNCT] auf zu blinken.

Zu diesem Zeitpunkt werden die Zeiteinstellungen Ihres Smartphones und Ihrer Uhr miteinander synchronisiert.

- Wenn die Kopplung aus irgendeinem Grund fehlschlägt, wird vorübergehend [ERR] auf dem Display angezeigt. Die Uhr kehrt anschließend in den Uhrzeitmodus zurück. Wiederholen Sie den Kopplungsvorgang von Anfang an.

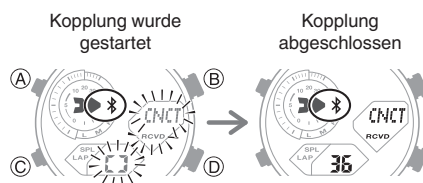

Damit ist der Kopplungsvorgang abgeschlossen.

Nach der Kopplung verbinden sich das Smartphone und die Uhr automatisch miteinander, um die Zeiteinstellung der Uhr mit der des Smartphones zu synchronisieren.

Hinweis

- Wenn Sie die CASIO WATCHES-Telefon-App das erste Mal starten, wird eine Meldung auf Ihrem Smartphone angezeigt, und Sie werden gefragt, ob Sie die Standorterfassung aktivieren möchten. Nehmen Sie die Einstellungen so vor, dass Standortdaten auch im Hintergrund verwendet werden können.

Automatische Zeitkorrektur

Ihre Uhr wird zur automatischen Korrektur der Zeiteinstellungen jeden Tag zu voreingestellten Zeiten mit dem Smartphone verbunden.

• Nutzung dieser Funktion

Die Uhr korrigiert die Uhrzeiteinstellung vier Mal am Tag nach einem festgelegten Zeitplan. Wenn Sie Ihre Uhr im Uhrzeitmodus lassen, erfolgt die Korrektur automatisch und ohne Benutzereingriff.

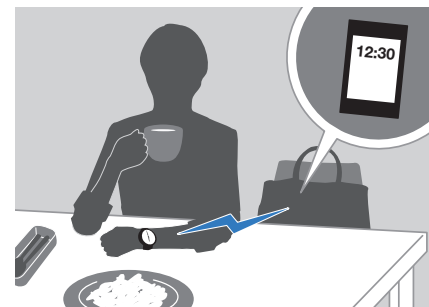

Wichtig!

- Unter den folgenden Bedingungen kann die Uhr die automatische Zeitkorrektur möglicherweise nicht durchführen:
 - Wenn die Uhr zu weit vom gekoppelten Telefon entfernt ist
 - Wenn die Kommunikation aufgrund von Funkstörungen usw. nicht möglich ist.
 - Wenn das Telefon eine Systemaktualisierung durchführt
 - Wenn die CASIO WATCHES-Telefon-App nicht auf dem Telefon ausgeführt wird

Hinweis

- Wenn die Uhr nicht die richtige Uhrzeit anzeigt, obwohl sie eine Verbindung zu einem Smartphone herstellen kann, korrigieren Sie die Position der Zeiger. [🕒 Anpassen der Zeigerausrichtung](#)
- Wenn eine Weltzeitstadt in der CASIO WATCHES-Telefon-App angegeben ist, erfolgt die Zeitkorrektur ebenfalls automatisch.
- Die Uhr stellt zu folgenden Zeiten eine Verbindung zum Smartphone her und führt die automatische Zeitkorrektur durch: 00:30 Uhr, 06:30 Uhr, 12:30 Uhr und 18:30 Uhr. Die Verbindung wird nach Abschluss der automatischen Zeitkorrektur automatisch unterbrochen.

● Sofortige Zeitkorrektur aktivieren

Die Zeiteinstellung der Uhr wird jedes Mal automatisch korrigiert, wenn Sie eine Verbindung zwischen der Uhr und einem Smartphone herstellen. Wenn Sie die automatische Zeitkorrektur der Uhr auslösen möchten, führen Sie folgende Schritte aus, um eine Verbindung mit einem Smartphone herzustellen.

1. Wechseln Sie in den Uhrzeitmodus.
 Navigieren zwischen den Modi
2. Bringen Sie das Telefon in einen Umkreis von einem Meter an die Uhr.
3. Drücken Sie (D).
[TIME] blinkt, um anzuzeigen, dass die Uhr den Verbindungsvorgang gestartet hat. Sobald die Uhr und das Smartphone miteinander verbunden sind, wird [OK] angezeigt, und die Uhr korrigiert ihre Zeiteinstellung anhand der Angabe auf dem Smartphone.
 - Zu diesem Zeitpunkt wird Ihr aktueller Standort von Ihrem Telefon aufgezeichnet.

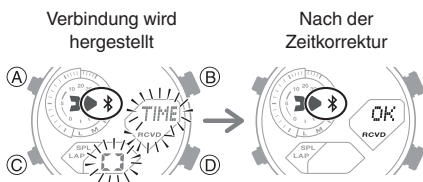

Hinweis

- Die Verbindung wird automatisch unterbrochen, nachdem die Zeitkorrektur abgeschlossen ist.
- Sollte die Zeitkorrektur aus irgendeinem Grund scheitern, wird [ERR] angezeigt.
- [RCVD] blinkt, wenn der Empfangsvorgang beginnt und [RCVD] hört zu blinken auf, wenn der Vorgang abgeschlossen ist.

Anzeigen der Stoppuhrdaten

Dieser Abschnitt beschreibt, wie Sie Rundenzeiten (bis zu 200 Datensätze) im Speicher der Uhr und andere Daten an Ihr Telefon senden können, um sie in CASIO WATCHES anzuzeigen.

● Senden der Stoppuhrdaten an ein Telefon

Mit dem unten stehenden Verfahren senden Sie Daten von der Uhr an ein Telefon.

1. Tippen Sie auf das Symbol „CASIO WATCHES“.
2. Halten Sie (C) mindestens drei Sekunden lang gedrückt, bis [CNCT] zu blinken beginnt. Lassen Sie den Knopf los, sobald sich der Funktionszeiger auf bewegt.

Wenn eine Verbindung zwischen der Uhr und dem Telefon hergestellt wurde, hört [CNCT] auf zu blinken.

- Wenn die Verbindung aus einem bestimmten Grund fehlschlägt, wird vorübergehend [ERR] auf dem Display angezeigt. Die Uhr kehrt anschließend in den Uhrzeitmodus zurück.

Verbindung wird hergestellt

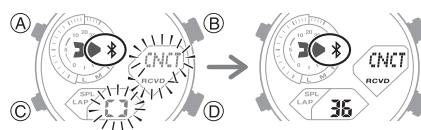

3. Führen Sie die auf dem Telefon angezeigte Aktion durch, um von der Uhr gemessene Daten an das Telefon zu übertragen.

Nachdem die Datenübertragung abgeschlossen ist, wird eine Liste der Messdaten auf dem Telefon angezeigt.

- Durch Tippen auf ein Stoppuhrdatenelement werden seine Details angezeigt.

● Prüfen der gesendeten Daten

Verwenden Sie die CASIO WATCHES-Smartphone-App, um die Daten zu überprüfen, die Sie an das Smartphone gesendet haben.

1. Tippen Sie auf das Symbol „CASIO WATCHES“.
2. Führen Sie die auf dem Telefon angezeigte Aktion durch, um die gewünschten Messdaten anzuzeigen.

Hinweis

- Durch Tippen auf „Bearbeiten“ wird eine Anzeige geöffnet, in der Sie die Titel der Datenelemente verändern und Daten löschen können.

Konfigurieren der Weltzeiteinstellungen

Wenn Sie eine Weltzeitstadt mit der CASIO WATCHES-Telefon-App festlegen, wird die Weltzeitstadt der Uhr entsprechend geändert. Die Einstellungen können so konfiguriert werden, dass der Wechsel zur Sommerzeit für die Weltzeitstadt automatisch erfolgt.



Hinweis

- Die Weltzeit der CASIO WATCHES-Telefon-App ermöglicht Ihnen die Auswahl aus ca. 300 Städten als Weltzeitstadt.
- Sie können die CASIO WATCHES-Telefon-App verwenden, um Einstellungen für benutzerdefinierte Städte festzulegen, die nicht in der Liste der Weltzeitstädte der Uhr enthalten sind. Sie müssen die CASIO WATCHES-Telefon-App verwenden, um eine benutzerdefinierte Stadt als Ihre Weltzeitstadt auszuwählen.

● Auswählen einer Weltzeitstadt

1. Tippen Sie auf das Symbol „CASIO WATCHES“.
2. Halten Sie (C) mindestens drei Sekunden lang gedrückt, bis [CNCT] zu blinken beginnt. Lassen Sie den Knopf los, sobald sich der Funktionszeiger auf bewegt.

Wenn eine Verbindung zwischen der Uhr und dem Telefon hergestellt wurde, hört [CNCT] auf zu blinken.

- Wenn die Verbindung aus einem bestimmten Grund fehlschlägt, wird vorübergehend [ERR] auf dem Display angezeigt. Die Uhr kehrt anschließend in den Uhrzeitmodus zurück.

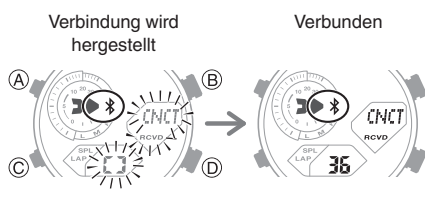

3. Führen Sie den Vorgang durch, der auf Ihrem Telefonbildschirm angezeigt wird. Die Weltzeiteinstellung wird auf der Uhr dargestellt.

● Konfigurieren der Sommerzeiteinstellung

1. Tippen Sie auf das Symbol „CASIO WATCHES“.
2. Halten Sie (C) mindestens drei Sekunden lang gedrückt, bis [CNCT] zu blinken beginnt. Lassen Sie den Knopf los, sobald sich der Funktionszeiger auf bewegt.

Wenn eine Verbindung zwischen der Uhr und dem Telefon hergestellt wurde, hört [CNCT] auf zu blinken.

- Wenn die Verbindung aus einem bestimmten Grund fehlschlägt, wird vorübergehend [ERR] auf dem Display angezeigt. Die Uhr kehrt anschließend in den Uhrzeitmodus zurück.

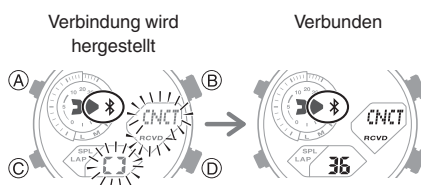

3. Führen Sie die auf dem Telefon angezeigte Aktion durch, um eine Sommerzeiteinstellung auszuwählen.
 - „Auto“
Die Uhr wechselt automatisch von Standard- zu Sommerzeit.
 - „OFF“
Die Uhr zeigt immer die Standardzeit an.
 - „ON“
Die Uhr zeigt immer die Sommerzeit an.

Hinweis

- Wenn die Sommerzeit auf „Auto“ eingestellt ist, wechselt die Uhr automatisch zwischen Standard- und Sommerzeit. Sie müssen nicht manuell zwischen Standard- und Sommerzeit umschalten. Wenn Sie sich in einer Region befinden, in der keine Sommerzeit gilt, können Sie die Sommerzeiteinstellung der Uhr auf „Auto“ lassen.
- Weitere Informationen zur Dauer der Sommerzeit finden Sie in der „Zeittabelle Sommerzeit“.

● Wechseln zwischen Weltzeit und Heimatzeit

1. Tippen Sie auf das Symbol „CASIO WATCHES“.
2. Halten Sie (C) mindestens drei Sekunden lang gedrückt, bis [CNCT] zu blinken beginnt. Lassen Sie den Knopf los, sobald sich der Funktionszeiger auf bewegt.

Wenn eine Verbindung zwischen der Uhr und dem Telefon hergestellt wurde, hört [CNCT] auf zu blinken.

- Wenn die Verbindung aus einem bestimmten Grund fehlschlägt, wird vorübergehend [ERR] auf dem Display angezeigt. Die Uhr kehrt anschließend in den Uhrzeitmodus zurück.

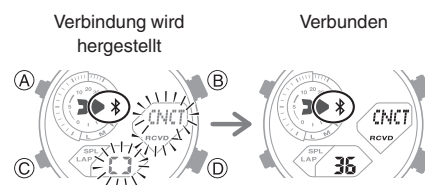

3. Führen Sie den auf dem Bildschirm des Telefons dargestellten Vorgang durch, um zwischen der Heimatzeit und der Weltzeit zu wechseln.

Hinweis

- Nach dem Wechseln der Heimat- und Weltzeit wird 24 Stunden lang keine automatische Zeitkorrektur vorgenommen.

Anpassen der Zeigerausrichtung

Wenn die Zeiger nicht mehr aufeinander ausgerichtet sind, obwohl eine automatische Zeitkorrektur durchgeführt wird, können Sie sie mit der CASIO WATCHES-Smartphone-App anpassen.

1. Tippen Sie auf das Symbol „CASIO WATCHES“.
2. Halten Sie (C) mindestens drei Sekunden lang gedrückt, bis [CNCT] zu blinken beginnt. Lassen Sie den Knopf los, sobald sich der Funktionszeiger auf bewegt.

Wenn eine Verbindung zwischen der Uhr und dem Telefon hergestellt wurde, hört [CNCT] auf zu blinken.

- Wenn die Verbindung aus einem bestimmten Grund fehlschlägt, wird vorübergehend [ERR] auf dem Display angezeigt. Die Uhr kehrt anschließend in den Uhrzeitmodus zurück.

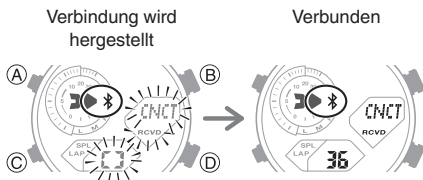

3. Führen Sie die auf dem Telefon angezeigte Aktion durch, um die Ausrichtung der Zeiger zu korrigieren.

Telefon-Finder

Sie können den Telefon-Finder verwenden, um einen Ton auf dem Telefon auszulösen, damit Sie es leicht finden können. Dieser Ton wird zwangsweise ausgegeben, selbst wenn sich das Telefon im Lautlos-Modus befindet.

Wichtig!

- Verwenden Sie diese Funktion nicht in Bereichen, in denen Klingeltöne unzulässig sind.
- Der Ton wird in hoher Lautstärke ausgegeben. Verwenden Sie diese Funktion nicht, wenn Sie über Kopfhörer mit dem Telefon verbunden sind.

1. Wenn die Uhr mit einem Telefon verbunden ist, drücken Sie einen beliebigen Knopf, um die Verbindung zu trennen.

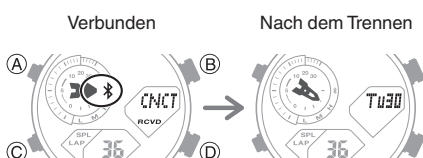

2. Halten Sie (C) in einem beliebigen Modus außer dem Uhrzeitmodus mindestens eine Sekunde lang gedrückt, um zum Uhrzeitmodus zu wechseln.

3. Halten Sie (D) mindestens drei Sekunden lang gedrückt. Lassen Sie den Knopf los, wenn [FIND] langsam zu blinken beginnt.

Das Smartphone gibt einen Ton aus, wenn es eine Verbindung mit der Uhr herstellt.

- Es dauert ein paar Sekunden, bevor das Signal auf dem Smartphone ertönt.

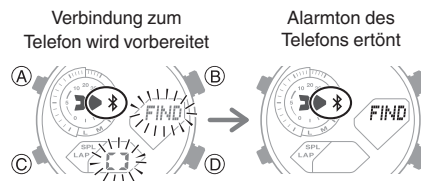

4. Drücken Sie eine beliebige Taste, um den Ton auszuschalten.

- Sie können nur während der ersten 30 Sekunden nach Beginn der Tonausgabe eine beliebige Taste drücken, um den Telefonton auszuschalten.

Konfigurieren der Uhr-Einstellungen

Die Alarmzeit, Timer-Startzeit und andere Einstellungen können auch auf dem Smartphone über die CASIO WATCHES-Smartphone-App konfiguriert werden.

1. Tippen Sie auf das Symbol „CASIO WATCHES“.
2. Halten Sie (C) mindestens drei Sekunden lang gedrückt, bis [CNCT] zu blinken beginnt. Lassen Sie den Knopf los, sobald sich der Funktionszeiger auf bewegt.

Wenn eine Verbindung zwischen der Uhr und dem Telefon hergestellt wurde, hört [CNCT] auf zu blinken.

- Wenn die Verbindung aus einem bestimmten Grund fehlschlägt, wird vorübergehend [ERR] auf dem Display angezeigt. Die Uhr kehrt anschließend in den Uhrzeitmodus zurück.

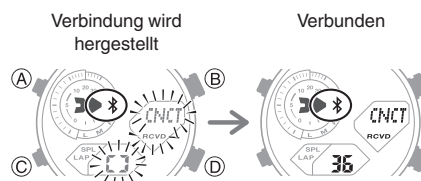

3. Wählen Sie die Einstellung aus, die Sie ändern möchten, und führen Sie dann den auf dem Telefonbildschirm angezeigten Vorgang durch.

Ändern der Heimatstadt- und Sommerzeiteinstellung

1. Tippen Sie auf das Symbol „CASIO WATCHES“.
2. Halten Sie (C) mindestens drei Sekunden lang gedrückt, bis [CNCT] zu blinken beginnt. Lassen Sie den Knopf los, sobald sich der Funktionszeiger auf bewegt.

Wenn eine Verbindung zwischen der Uhr und dem Telefon hergestellt wurde, hört [CNCT] auf zu blinken.

- Wenn die Verbindung aus einem bestimmten Grund fehlschlägt, wird vorübergehend [ERR] auf dem Display angezeigt. Die Uhr kehrt anschließend in den Uhrzeitmodus zurück.

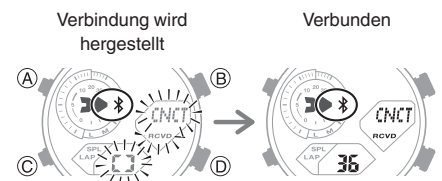

3. Führen Sie die auf dem Telefon angezeigte Aktion durch, um für die Heimatstadt die Sommerzeiteinstellung zu ändern.

Überprüfen des Akkustands der Uhr

Gehen Sie wie nachstehend beschrieben vor, um den aktuellen Ladezustand mit CASIO WATCHES zu überprüfen.

1. Tippen Sie auf das Symbol „CASIO WATCHES“.
2. Halten Sie (C) mindestens drei Sekunden lang gedrückt, bis [CNCT] zu blinken beginnt. Lassen Sie den Knopf los, sobald sich der Funktionszeiger auf bewegt.

Wenn eine Verbindung zwischen der Uhr und dem Telefon hergestellt wurde, hört [CNCT] auf zu blinken.

- Wenn die Verbindung aus einem bestimmten Grund fehlschlägt, wird vorübergehend [ERR] auf dem Display angezeigt. Die Uhr kehrt anschließend in den Uhrzeitmodus zurück.

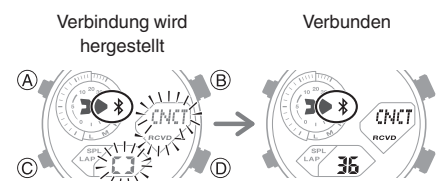

3. Verwenden Sie CASIO WATCHES zum Überprüfen des Ladezustandes.

Registrieren Ihres aktuellen Standorts (TIME&PLACE)

Während Sie unterwegs sind, können Sie mit den folgenden Schritten Ihren aktuellen Standort sowie die Uhrzeit und das Datum auf Ihrem Smartphone erfassen. Informationen zum registrierten Standort können auf der Karte in der CASIO WATCHES-Smartphone-App eingesehen werden.

● Registrieren des aktuellen Standorts

1. Wechseln Sie in den Uhrzeitmodus.
 Navigieren zwischen den Modi
2. Wenn Sie sich am Standort befinden, den Sie erfassen möchten, drücken Sie (D).
Durch das Drücken des Knopfes werden der Breiten- und Längengrad des Standorts, an dem Sie sich in dem Moment befinden, zusammen mit Datum und Uhrzeit im Telefonspeicher gespeichert.
 - [OK] wird angezeigt, wenn die Registrierung abgeschlossen ist. [ERR] wird angezeigt, wenn die Registrierung fehlschlägt.
 - Zu diesem Zeitpunkt werden die Zeiteinstellungen Ihres Smartphones und Ihrer Uhr miteinander synchronisiert.

● Anzeigen eines erfassten Standorts auf einer Karte

1. Tippen Sie auf das Symbol „CASIO WATCHES“.
2. Führen Sie die auf dem Smartphone angezeigten Schritte aus, um Daten zu erfassten Standorten anzuzeigen.

Hinweis

- Sie können erfasste Standortdaten über die CASIO WATCHES-App auf dem Smartphone löschen.

Verbindung

Verbinden mit einem Telefon

Ihre Uhr kann eine Verbindung zu einem Smartphone herstellen, das mit ihr gekoppelt ist.

- Wenn die Uhr nicht mit dem Telefon gekoppelt ist, mit dem Sie eine Verbindung herstellen möchten, beachten Sie die Informationen unten, und koppeln Sie die Geräte.
 3 Koppeln Sie die Uhr mit einem Telefon.

● Verbinden mit einem Telefon

1. Bringen Sie das Telefon in einen Umkreis von einem Meter an die Uhr.
2. Halten Sie (C) mindestens drei Sekunden lang gedrückt, bis [CNCT] zu blinken beginnt. Lassen Sie den Knopf los, sobald sich der Funktionszeiger auf bewegt.

Wenn eine Verbindung zwischen der Uhr und dem Telefon hergestellt wurde, hört [CNCT] auf zu blinken.

- Wenn die Verbindung aus einem bestimmten Grund fehlschlägt, wird vorübergehend [ERR] auf dem Display angezeigt. Die Uhr kehrt anschließend in den Uhrzeitmodus zurück.

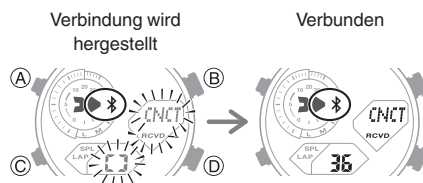

Wichtig!

- Wenn beim Herstellen einer Verbindung Probleme auftreten, könnte dies bedeuten, dass die CASIO WATCHES-App nicht auf dem Smartphone ausgeführt wird. Tippen Sie auf dem Startbildschirm des Smartphones auf das Symbol „CASIO WATCHES“. Nachdem die App gestartet ist, halten Sie den (C)-Knopf der Uhr mindestens drei Sekunden lang gedrückt.

Hinweis

- Die Verbindung wird beendet, wenn Sie auf der Uhr oder dem Smartphone eine bestimmte festgelegte Zeit lang keine Aktion ausführen. Führen Sie zum Festlegen eines Zeitlimits für die Verbindung mit der CASIO WATCHES-Smartphone-App folgenden Vorgang durch: „Uhr-Einstellungen“ → „Verbindungszeit mit der App“. Wählen Sie als Nächstes ein Zeitlimit von 3 Minuten, 5 Minuten oder 10 Minuten.

Trennen von einem Telefon

Durch Drücken eines beliebigen Knopfs wird die Bluetooth-Verbindung getrennt, und Sie kehren in den Uhrzeitmodus zurück.

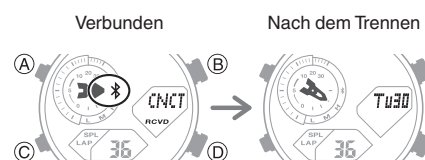

Entkoppeln

Um die Uhr von einem Telefon zu entkoppeln, ist sowohl die CASIO WATCHES-Telefon-App als auch die Bedienung der Uhr erforderlich.

● Löschen der Kopplungsinformationen aus der CASIO WATCHES-Telefon-App

1. Tippen Sie auf das Symbol „CASIO WATCHES“.
2. Führen Sie die auf dem Telefon angezeigte Aktion durch, um die Kopplung aufzuheben.

● Löschen von Kopplungsinformationen von der Uhr

1. Halten Sie (C) mindestens eine Sekunde lang gedrückt, um in den Uhrzeitmodus zu wechseln.
2. Halten Sie (A) mindestens zwei Sekunden lang gedrückt. Lassen Sie den Knopf los, wenn der Name der aktuell ausgewählten Heimatstadt auf dem Display angezeigt wird.
 - Dies ist der Einstellungsmodus. Die Zeiger bewegen sich automatisch aus dem Weg, um die Sicht auf das Display und andere Anzeigen zu erleichtern.

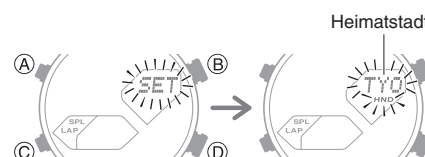

3. Drücken Sie zweimal (C). Dies führt dazu, dass die Sekunden blinken.



4. Halten Sie (B) für mindestens drei Sekunden lang gedrückt. Dadurch wechseln die [PAIR]- und [CLR]-Anzeige auf dem Display. Lassen Sie den Knopf los, wenn nur [CLR] angezeigt wird.

Dadurch werden die Kopplungsinformationen von der Uhr gelöscht, und sie kehrt in den Uhrzeitmodus zurück.

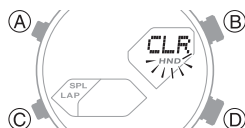

5. Drücken Sie (A), um zum Uhrzeitmodus zurückzukehren.

Wenn Sie ein anderes Telefon erwerben

Sie müssen eine Kopplung durchführen, wenn Sie zum ersten Mal eine Bluetooth-Verbindung mit einem Telefon herstellen möchten.

- Löschen von Kopplungsinformationen von der Uhr
- 3** Koppeln Sie die Uhr mit einem Telefon.

Zeiteinstellung

Ihre Uhr kann eine Verbindung mit einem Smartphone herstellen, um Informationen abzurufen, mit denen sie dann die Datums- und Uhrzeiteinstellungen korrigiert.

Wichtig!

- Wenn Sie sich in einem Flugzeug oder an einem anderen Ort befinden, an dem Funksignale Probleme verursachen können, aktivieren Sie den Flugzeugmodus der Uhr, um die Verbindung mit Ihrem Smartphone zu deaktivieren.
 - [Verwenden der Uhr in einer medizinischen Einrichtung oder einem Flugzeug](#)

Mithilfe der nachfolgenden Informationen können Sie die Zeiteinstellung ganz nach Ihren Wünschen vornehmen.

Verwenden Sie ein Telefon?

Es wird empfohlen, die Zeit über eine Smartphone-Verbindung zu korrigieren.

- [Vorbereitung](#)
- [Automatische Zeitkorrektur](#)

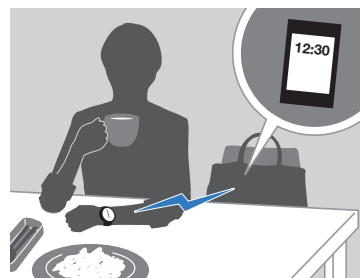

Falls Ihr Telefon keine Verbindung zur Uhr herstellen kann:

Sie können die Zeiteinstellungen korrigieren, indem Sie Vorgänge auf der Uhr ausführen.

- [Einstellen der Uhrzeit über die Uhrbedienung](#)



Einstellen der Uhrzeit über die Uhrbedienung

Wenn Ihre Uhr aus irgendeinem Grund keine Verbindung zu einem Telefon herstellen kann, können Sie Funktionen der Uhr verwenden, um die Einstellungen für Datum und Uhrzeit anzupassen.

● Einstellung der Heimatstadt

Gehen Sie wie in diesem Abschnitt beschrieben vor, um eine Stadt als Heimatstadt einzustellen. Wenn Sie sich in einem Gebiet befinden, in dem Sommerzeit üblich ist, können Sie ebenfalls die Sommerzeiteinstellung konfigurieren.

Hinweis

- Die werkseitige Voreinstellung für die Sommerzeit aller Städte ist [AUTO]. In vielen Fällen können Sie die Uhr mithilfe der [AUTO]-Einstellung verwenden, ohne zwischen Sommer- und Standardzeit wechseln zu müssen.
- Während die Einstellung konfiguriert wird, verlässt die Uhr den Einstellungsbildschirm automatisch nach etwa zwei oder drei Minuten ohne Eingabe.

1. Wechseln Sie in den Uhrzeitmodus.
 - [Navigieren zwischen den Modi](#)
2. Halten Sie (A) mindestens zwei Sekunden lang gedrückt. Lassen Sie den Knopf los, wenn der Name der aktuell ausgewählten Heimatstadt auf dem Display angezeigt wird.
 - Dies ist der Einstellungsmodus. Die Zeiger bewegen sich automatisch aus dem Weg, um die Sicht auf das Display und andere Anzeigen zu erleichtern.

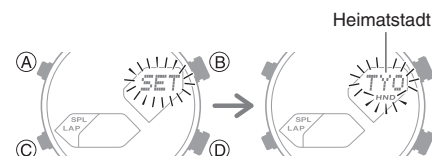

3. Verwenden Sie (B) und (D), um die Heimatstadt-Einstellung zu ändern.
 - Wenn Sie (B) oder (D) gedrückt halten, können Sie mit hoher Geschwindigkeit durch die Einstellungen blättern.
 - Nähere Informationen finden Sie im Folgenden.
 - [Tabelle der Städte](#)
4. Drücken Sie (C).

5. Drücken Sie (D) zur Auswahl der Sommerzeiteinstellung.

Bei jedem Drücken von (D) werden die verfügbaren Einstellungen in der unten angegebenen Reihenfolge durchlaufen.

- [AUTO]
Die Uhr wechselt automatisch von Standard- zu Sommerzeit.
- [OFF]
Die Uhr zeigt immer die Standardzeit an.
- [ON]
Die Uhr zeigt immer die Sommerzeit an.

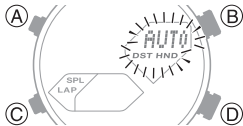

6. Drücken Sie (A), um den Einstellungsvorgang zu beenden.

● Einstellen von Zeit/Datum

1. Wechseln Sie in den Uhrzeitmodus.
🔗 [Navigieren zwischen den Modi](#)
2. Halten Sie (A) mindestens zwei Sekunden lang gedrückt. Lassen Sie den Knopf los, wenn der Name der aktuell ausgewählten Heimatstadt auf dem Display angezeigt wird.
 - Dies ist der Einstellungsmodus. Die Zeiger bewegen sich automatisch aus dem Weg, um die Sicht auf das Display und andere Anzeigen zu erleichtern.

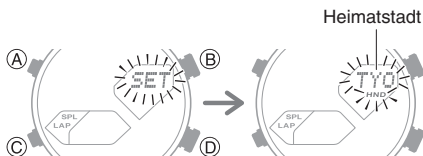

3. Drücken Sie (C) so oft, bis die von Ihnen gewünschte Einstellung blinkt.

- Jedes Drücken von (C) führt zum Blinken der nächsten Einstellungen in der unten angegebenen Reihenfolge.

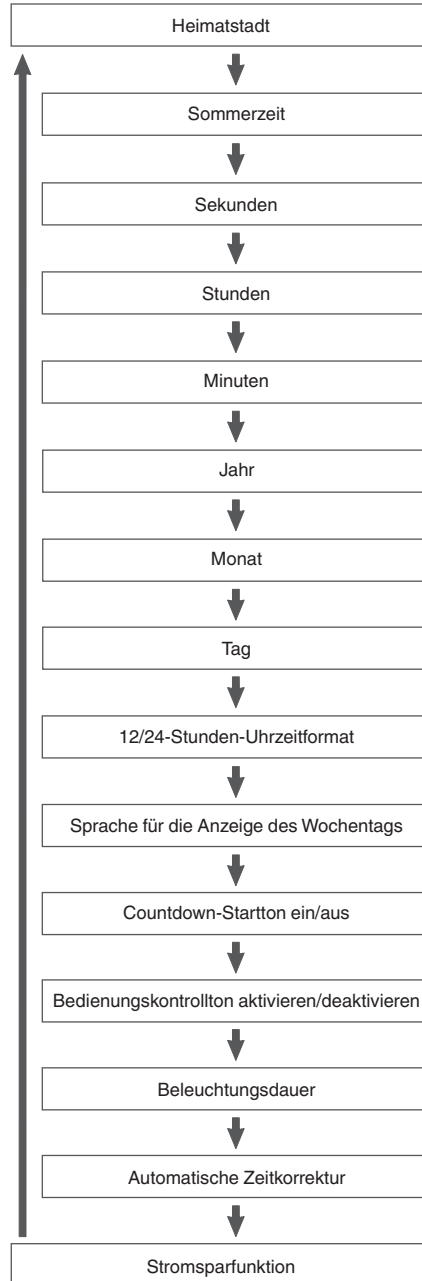

4. Konfigurieren Sie die Datums- und Uhrzeiteinstellungen.

- Sekunden auf 00 zurückzusetzen: Drücken Sie (D). Der Wert 1 wird den Minuten hinzugefügt, wenn sich die Anzeige zwischen 30 und 59 Sekunden befindet.
 - Verwenden Sie (B) und (D), um die blinkende Einstellung bei allen anderen Einstellungen zu ändern. Wenn Sie (B) oder (D) gedrückt halten, können Sie mit hoher Geschwindigkeit durch die Einstellungen blättern.
5. Wiederholen Sie die Schritte 3 und 4, um die Uhrzeit- und Datumseinstellungen auszuwählen.
 6. Drücken Sie (A), um den Einstellungsvorgang zu beenden.

Hinweis

- Während die Einstellung konfiguriert wird, verlässt die Uhr den Einstellungsbildschirm automatisch nach etwa zwei oder drei Minuten ohne Eingabe.

Umschalten zwischen 12-Std.- und 24-Std.-Uhrzeitformat

Sie können entweder das 12-Stunden-Format oder das 24-Stunden-Format für die Zeitanzeige auswählen.

1. Wechseln Sie in den Uhrzeitmodus.
 Navigieren zwischen den Modi
2. Halten Sie (A) mindestens zwei Sekunden lang gedrückt. Lassen Sie den Knopf los, wenn der Name der aktuell ausgewählten Heimatstadt auf dem Display angezeigt wird.
 - Dies ist der Einstellungsmodus. Die Zeiger bewegen sich automatisch aus dem Weg, um die Sicht auf das Display und andere Anzeigen zu erleichtern.

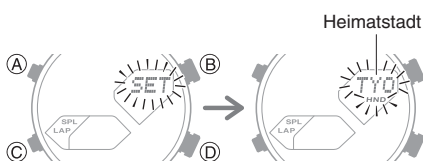

3. Drücken Sie acht Mal (C).
 Dadurch blinkt [12H] oder [24H] auf dem Display.

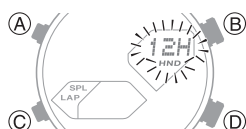

4. Drücken Sie (D), um bei der Einstellung zwischen [12H] (12-Stunden-Uhrzeitformat) und [24H] (24-Stunden-Uhrzeitformat) zu wechseln.

12-Std.-Uhrzeitformat 24-Std.-Uhrzeitformat

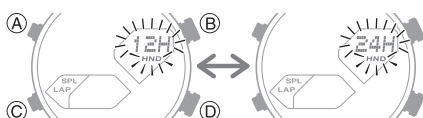

5. Drücken Sie (A), um den Einstellungsvorgang zu beenden.

Hinweis

- Während die Einstellung konfiguriert wird, verlässt die Uhr den Einstellungsbildschirm automatisch nach etwa zwei oder drei Minuten ohne Eingabe.

Verwenden der Uhr in einer medizinischen Einrichtung oder einem Flugzeug

Wenn Sie sich in einem Krankenhaus, Flugzeug oder an anderen Orten aufhalten, an denen eine Verbindung mit einem Smartphone Probleme verursachen könnte, können Sie wie unten beschrieben vorgehen, um die automatische Zeitkorrektur zu deaktivieren. Wiederholen Sie den Vorgang, um die automatische Zeitkorrektur erneut zu aktivieren.

1. Wechseln Sie in den Uhrzeitmodus.
 Navigieren zwischen den Modi
2. Halten Sie (A) mindestens zwei Sekunden lang gedrückt. Lassen Sie den Knopf los, wenn der Name der aktuell ausgewählten Heimatstadt auf dem Display angezeigt wird.
 - Dies ist der Einstellungsmodus. Die Zeiger bewegen sich automatisch aus dem Weg, um die Sicht auf das Display und andere Anzeigen zu erleichtern.

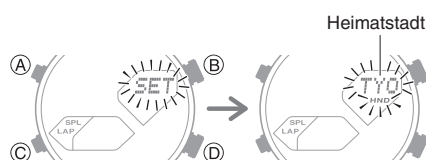

3. Drücken Sie 13 Mal (C).
 Hierdurch wird [RCVD] angezeigt.

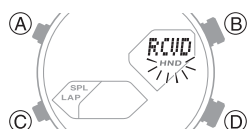

4. Drücken Sie (D), um die Einstellungen für die automatische Zeitkorrektur zu ändern.
 [OFF]: Automatische Zeitkorrektur deaktiviert.

[ON]: Automatische Zeitkorrektur aktiviert.

5. Drücken Sie (A), um den Einstellungsvorgang zu beenden.

Hinweis

- Die automatische Zeitkorrektur kann nur geändert werden, während die Uhr mit einem Smartphone gekoppelt ist.
- Während die Einstellung konfiguriert wird, verlässt die Uhr den Einstellungsbildschirm automatisch nach etwa zwei oder drei Minuten ohne Eingabe.

Weltzeit

Weltzeit ermöglicht Ihnen die Feststellung der aktuellen Uhrzeit in einer von 38 Städten weltweit sowie der UTC-Zeit (Coordinated Universal Time).



Verwendung von CASIO WATCHES zur Konfiguration der Weltzeitstadt-Einstellungen

Wenn die Uhr mit einem Smartphone gekoppelt ist, können Sie auch die CASIO WATCHES-Smartphone-App verwenden, um die Weltzeitstadt einzustellen.

Konfigurieren der Weltzeiteinstellungen

Hinweis

- Weltzeitstädte, die nur über die CASIO WATCHES-Smartphone-App ausgewählt werden können, können nicht über die Uhrfunktionen ausgewählt werden.

Ablesen der Weltzeit

1. Wechseln Sie in den Weltzeitmodus.
 Navigieren zwischen den Modi
 Nachdem der Name der kürzlich ausgewählten Weltzeitstadt angezeigt wird, zeigt die Uhr die aktuelle Uhrzeit in dieser Stadt an.
 - Sie können die Weltzeitstadt im Weltzeitmodus anzeigen, indem Sie auf (A) drücken.

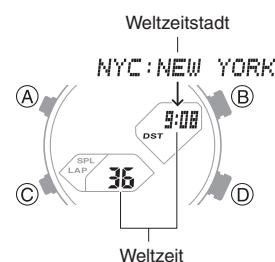

Einstellung der Weltzeitstadt

Verwenden Sie das Verfahren in diesem Abschnitt zum Auswählen einer Weltzeitstadt. Wenn Sie sich in einem Gebiet befinden, in dem Sommerzeit üblich ist, können Sie ebenfalls die Sommerzeiteinstellung konfigurieren.

Hinweis

- Die werkseitige Voreinstellung für die Sommerzeit aller Städte ist [AUTO]. In vielen Fällen können Sie die Uhr mithilfe der [AUTO]-Einstellung verwenden, ohne zwischen Sommer- und Standardzeit wechseln zu müssen.

- Wechseln Sie in den Weltzeitmodus.
[Navigieren zwischen den Modi](#)
- Verwenden Sie (D), um die gewünschte Stadt anzuzeigen.
 - Halten Sie (D) gedrückt, um schnell durch die Einstellungen zu scrollen.

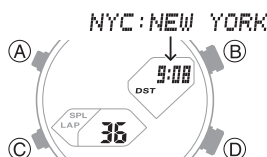

- Um die Sommerzeiteinstellung zu ändern, halten Sie (A) mindestens zwei Sekunden lang gedrückt. Lassen Sie den Knopf los, wenn die aktuelle Sommerzeiteinstellung zu blinken beginnt.
 - Dies ist der Einstellungsmodus. Die Zeiger bewegen sich automatisch aus dem Weg, um die Sicht auf das Display und andere Anzeigen zu erleichtern.

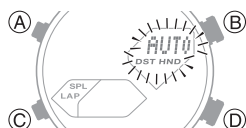

- Drücken Sie auf (D), um die Sommerzeiteinstellung zu ändern. Bei jedem Drücken von (D) werden die Einstellungen in der unten angegebenen Reihenfolge durchlaufen.
 - [AUTO] Die Uhr wechselt automatisch von Standard- zu Sommerzeit.
 - [OFF] Die Uhr zeigt immer die Standardzeit an.
 - [ON] Die Uhr zeigt immer die Sommerzeit an.
- Drücken Sie (A), um den Einstellungsbildschirm zu verlassen.

Hinweis

- Während die Einstellung konfiguriert wird, verlässt die Uhr den Einstellungsbildschirm automatisch nach etwa zwei oder drei Minuten ohne Eingabe.
- Wenn [UTC] als Stadt ausgewählt ist, können Sie die Sommerzeiteinstellung weder ändern noch prüfen.
- Wenn Sie eine Weltzeitstadt mit der CASIO WATCHES-Telefon-App auswählen und dann auf der Uhr zu einer anderen Stadt wechseln, werden die CASIO WATCHES-Stadtinformationen von der Uhr gelöscht.
[Konfigurieren der Weltzeiteinstellungen](#)

Austauschen der Heimat- und Weltzeit

Drücken Sie im Weltzeitmodus (A) und (B) gleichzeitig, um zwischen der Zeit Ihrer Heimatstadt und Ihrer Weltzeit zu wechseln.

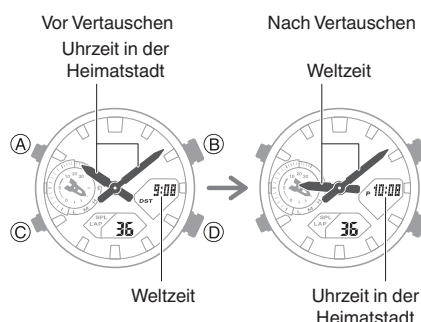

Hinweis

- Diese Funktion ist besonders nützlich, wenn Sie in eine andere Zeitzone wechseln müssen. Für Informationen darüber, wie sie zu verwenden ist, gehen Sie zu dem Abschnitt unten.
[Wechseln der Zeitzone](#)

Wechseln der Zeitzone

Benutzen Sie das unten beschriebene Verfahren, um die Datums- und Zeiteinstellungen der Uhr leicht an einen Zielort anzupassen.

● Vor dem Einsteigen

- Konfigurieren Sie die Weltzeit auf die aktuelle Zeit an Ihrem Reiseziel.

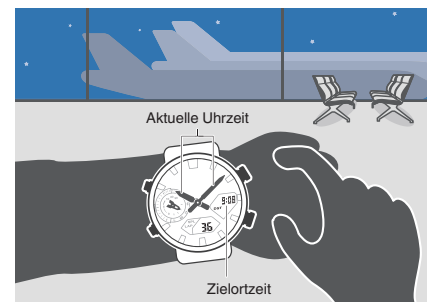

- [Verwenden von CASIO WATCHES zum Konfigurieren der Einstellungen](#)
- [Konfigurieren der Einstellungen mit der Uhrbedienung](#)

- Deaktivieren Sie die automatische Zeitkorrektur.

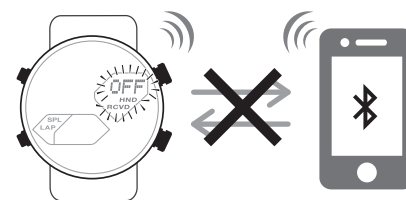

- [Verwenden der Uhr in einer medizinischen Einrichtung oder einem Flugzeug](#)

● Nach der Ankunft

1. Tauschen Sie die Zeitangabe Ihres Abreiseorts mit der Zeitangabe des Zielorts.

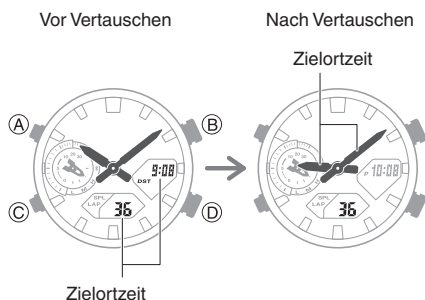

- 🔗 Verwenden von CASIO WATCHES zum Konfigurieren der Einstellungen
- 🔗 Konfigurieren der Einstellungen mit den Uhrfunktionen

2. Aktivieren Sie die automatische Zeitkorrektur.

- 🔗 Verwenden der Uhr in einer medizinischen Einrichtung oder einem Flugzeug

3. Korrigieren Sie die Zeiteinstellung.

- 🔗 Sofortige Zeitkorrektur aktivieren

Alarm

Die Uhr piept, sobald die Alarmzeit erreicht ist. Sie können bis zu 5 verschiedene Alarmerzeiten festlegen. Das Stundensignal lässt die Uhr stündlich zur vollen Stunde piepen.

- Der Alarmton wird in den unten beschriebenen Fällen stummgeschaltet.
 - Bei niedrigem Akkuladestand
 - Wenn die Stromsparfunktion der Stufe 2 aktiv ist

- 🔗 [Stromsparfunktion](#)



Verwendung von CASIO WATCHES zur Konfiguration der Alarmerzeiten

Wenn die Uhr mit dem Smartphone gekoppelt ist, können Sie auch die CASIO WATCHES-Smartphone-App verwenden, um Alarmerzeiten einzustellen.

- 🔗 [Konfigurieren der Uhr-Einstellungen](#)

Konfigurieren der Alarmerzeiten

1. Wechseln Sie in den Alarmmodus.
 - 🔗 [Navigieren zwischen den Modi](#)
2. Drücken Sie (D), um Alarmnummern durchzuscrollen ([AL1] bis [AL5]), bis der Alarm angezeigt wird, den Sie konfigurieren möchten.

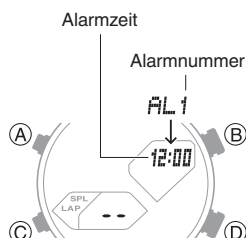

3. Halten Sie (A) mindestens zwei Sekunden lang gedrückt. Lassen Sie den Knopf los, wenn die Stundenanzeige zu blinken beginnt.

- Dies ist der Einstellungsmodus. Die Zeiger bewegen sich automatisch aus dem Weg, um die Sicht auf das Display und andere Anzeigen zu erleichtern.
- Während die Einstellung konfiguriert wird, verlässt die Uhr den Einstellungsbildschirm automatisch nach etwa zwei oder drei Minuten ohne Eingabe.

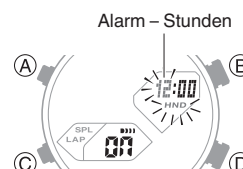

4. Verwenden Sie (B) und (D) zum Ändern der Stundeneinstellung.

- Wenn Sie (B) oder (D) gedrückt halten, können Sie mit hoher Geschwindigkeit durch die Einstellungen blättern.
- Wenn Sie das 12-Stunden-Uhrzeitformat verwenden, gibt [P] Nachmittag (PM) an.

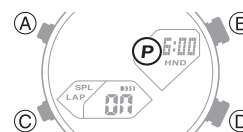

5. Drücken Sie (C). Dadurch blinken die Minuten.

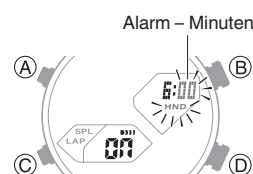

6. Verwenden Sie (B) und (D) zum Ändern der Minuteneinstellung.

7. Drücken Sie (A), um den Einstellungsbildschirm zu verlassen.

- (Alarm) wird auf dem Display angezeigt, wenn ein Alarm eingeschaltet ist.

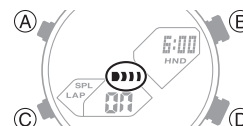

● Beenden eines Alarms

Wenn Sie, während der Piepton ausgegeben wird, eine beliebige Taste drücken, wird dieser gestoppt.

Hinweis

- Ein Piepton wird für 10 Sekunden ausgegeben, wenn die Alarmzeit erreicht wird.
- Die Uhr kehrt automatisch aus dem Alarmmodus in den Uhrzeitmodus zurück, wenn Sie etwa 2 oder 3 Minuten lang keinen Vorgang ausführen.

Aktivieren des Stundensignals

1. Wechseln Sie in den Alarmmodus.
 Navigieren zwischen den Modi
2. Verwenden Sie (D), damit der Bildschirm für das stündliche Zeitsignal ([SIG]) angezeigt wird.

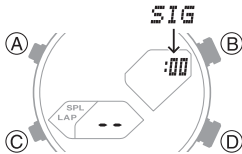

3. Drücken Sie jeweils auf (A), um das Stundensignal ein- bzw. auszuschalten.

- (Stundensignal) wird auf dem Display angezeigt, solange das Stundensignal eingeschaltet ist.

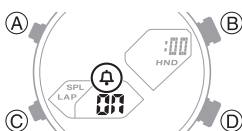

Ausschalten eines Alarms oder des Stundensignals

Um einen Alarm oder das Stundensignal zu deaktivieren, führen Sie die folgenden Schritte aus.

- Um einen Alarm oder ein Stundensignal wieder zu aktivieren, schalten Sie es wieder ein.

Hinweis

- Die Anzeigen werden angezeigt, wenn einer der Alarme oder das Stundensignal eingeschaltet ist.
- Die entsprechenden Anzeigen werden nicht angezeigt, wenn alle Alarme ausgeschaltet und/oder das Stundensignal ausgeschaltet ist.

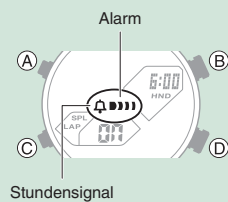

1. Wechseln Sie in den Alarmmodus.
 Navigieren zwischen den Modi
2. Drücken Sie (D), um die Bildschirme für Alarmnummern ([AL1] bis [AL5]) und für das Stundensignal ([SIG]) durchzuscrollen, bis der Alarm bzw. das Signal angezeigt wird, den Sie ausschalten möchten.

Alarmnummer oder Stundensignal

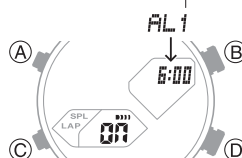

3. Drücken Sie (A), um den angezeigten Alarm oder das Stundensignal auszuschalten.
 - Bei jedem Drücken von (A) wird zwischen ein und aus umgeschaltet.
 - Wenn alle Alarme ausgeschaltet sind, wird (Alarm) nicht mehr auf dem Display angezeigt. Wenn das Stundensignal ausgeschaltet ist, wird (Stundensignal) nicht mehr angezeigt.

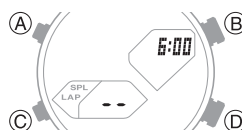

Hinweis

- Wenn (Alarm) nach dem Ausschalten eines Alarms weiterhin angezeigt wird, bedeutet dies, dass mindestens einer der anderen Alarme noch eingeschaltet ist. Um alle Alarme auszuschalten, wiederholen Sie die Schritte 2 und 3, bis der Indikator (Alarm) nicht mehr angezeigt wird.

Anzeige des Alarm-Countdowns

30 Minuten vor einer Alarmzeit ertönt ein Countdown-Startton und der Funktionszeiger zeigt die verbleibende Zeit zur Alarmzeit an.

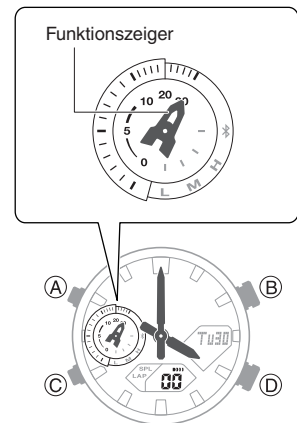

Hinweis

- Gehen Sie wie nachstehend beschrieben vor, um den Countdown-Startton zu aktivieren bzw. deaktivieren.
 Deaktivieren des Countdown-Starttons
- In den 30 Minuten vor einer Alarmzeit oder dem Ende eines Timers zeigt der Funktionszeiger den Timer-Countdown an.

Stoppuhr

Die Stoppuhr misst die abgelaufene Zeit in Einheiten von 1/100 Sekunden für die erste Stunde, und danach in Einheiten von 1 Sekunde bis zu 24 Stunden.

Neben der normalen Messung der verstrichenen Zeit können Sie mit der Stoppuhr auch Zwischenzeiten und Rundenzeiten messen.



Hinweis

- Bis zu 200 Zwischenzeiten und Rundenzeiten können im Speicher der Uhr erfasst werden. Führen Sie eine Runden- oder Zwischenzeitaktion durch, während sich bereits 200 Datensätze im Speicher befinden, so wird der älteste Datensatz automatisch gelöscht, um Platz für den neuen Datensatz zu schaffen.
- Wenn Sie nicht wollen, dass die vorherige Messung der abgelaufenen Zeit gelöscht wird, übertragen Sie sie auf ein Telefon.
[Anzeigen der Stoppuhrdaten](#)

Zwischenzeiten und Rundenzeiten

• Zwischenzeit

Die Zwischenzeit ist die verstrichene Zeit ab dem Start bis zu einem beliebigen Zeitpunkt während eines Ereignisses.

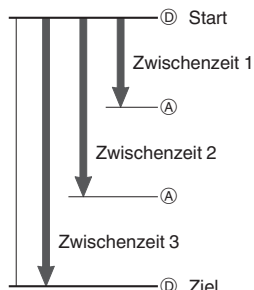

• Rundenzeit

Die Rundenzeit zeigt die verstrichene Zeit während einer bestimmten Runde rund um eine Laufbahn an.

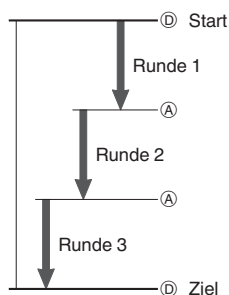

Messen abgelaufener Zeit

1. Wechseln Sie in den Stoppuhrmodus.
[Navigieren zwischen den Modi](#)
2. Verwenden Sie die folgenden Vorgänge, um die abgelaufene Zeit zu messen.



- Die abgelaufene Zeit wird für die erste Stunde der Messung in Einheiten von 1/100 Sekunden angezeigt. Nach der ersten Stunde wird die abgelaufene Zeit in Einheiten von einer Sekunde angezeigt.

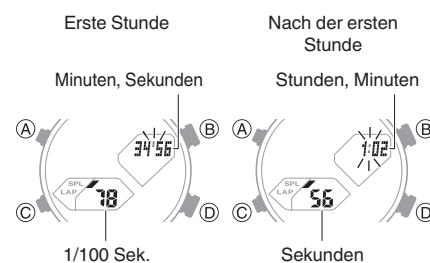

3. Drücken Sie (A), um die Messzeit auf Null zurückzusetzen.

Messen der Zwischenzeit

- Wechseln Sie in den Stoppuhrmodus.
 Navigieren zwischen den Modi
 - Wenn Sie eine Zeitmessung mit der Stoppuhr durchführen, drücken Sie (D), um sie zu stoppen und dann (A), um die Stoppuhr auf Null zurückzusetzen, bevor Sie den Vorgang in Schritt 2 durchführen.
- Drücken Sie (A), um [SPL] anzuzeigen.
 - Mit (A) wechseln Sie zwischen [SPL] (Zwischenzeit) und [LAP] (Rundenzeit).

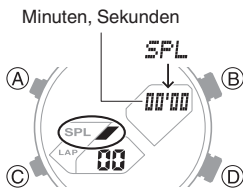

- Verwenden Sie die folgenden Vorgänge, um die verstrichene Zeit zu messen.
 - Durch das Drücken von (A) wird die verstrichene Zeit bis zu diesem Zeitpunkt (Zwischenzeit) im Wechsel mit [SPL] für etwa acht Sekunden angezeigt.

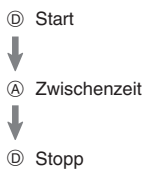

- Die abgelaufene Zeit wird für die erste Stunde der Messung in Einheiten von 1/100 Sekunden angezeigt. Nach der ersten Stunde wird die abgelaufene Zeit in Einheiten von einer Sekunde angezeigt.

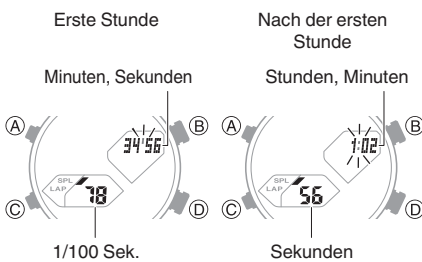

- Drücken Sie (A), um die Messzeit auf Null zurückzusetzen.

Messen von Rundenzeiten

- Wechseln Sie in den Stoppuhrmodus.
 Navigieren zwischen den Modi
 - Wenn Sie eine Zeitmessung mit der Stoppuhr durchführen, drücken Sie (D), um sie zu stoppen und dann (A), um die Stoppuhr auf Null zurückzusetzen, bevor Sie den Vorgang in Schritt 2 durchführen.
- Drücken Sie (A), um [LAP] anzuzeigen.
 - Mit (A) wechseln Sie zwischen [SPL] (Zwischenzeit) und [LAP] (Rundenzeit).

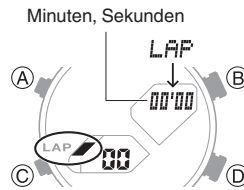

- Gehen Sie wie folgt vor, um die abgelaufene Zeit zu messen.
 - Bei jedem Drücken von (A) zeigt die Uhr für etwa acht Sekunden die verstrichene Zeit (Rundenzeit) seit der letzten Rundenzeitmessung im Wechsel mit der Stoppuhrnummer an.



- Die verstrichene Rundenzeit wird für die erste Stunde in Einheiten von 1/100 Sekunden angezeigt. Danach wird sie in Einheiten von einer Sekunde angezeigt.

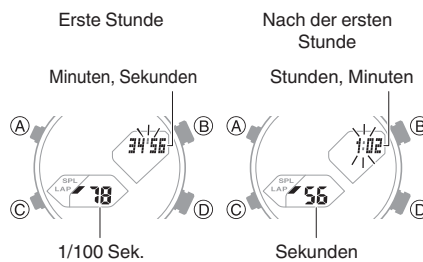

- Drücken Sie (A), um die Messzeit auf Null zurückzusetzen.

Timer

Der Timer zählt von einer von Ihnen festgelegten Startzeit herunter. Ein Piepton wird ausgegeben, wenn das Ende des Countdowns erreicht wurde.

- Der Piepton wird stummgeschaltet, wenn der Akkuladestand niedrig ist.



Verwendung von CASIO WATCHES zur Konfiguration des Timers

Wenn die Uhr mit einem Telefon gekoppelt ist, können Sie auch die CASIO WATCHES-Telefon-App verwenden, um die Startzeit des Timers einzustellen.

[Konfigurieren der Uhr-Einstellungen](#)

Einstellen der Startzeit für den Countdown

Die Startzeit kann in Schritten von jeweils 1 Sekunde bis zu 60 Minuten eingestellt werden.

- Wenn ein Timer-Countdown läuft, setzen Sie den Timer auf die aktuelle Startzeit zurück, bevor Sie diesen Vorgang ausführen.

[Verwenden des Timers](#)

1. Wechseln Sie in den Timermodus.
 [Navigieren zwischen den Modi](#)
2. Halten Sie (A) mindestens zwei Sekunden lang gedrückt. Lassen Sie den Knopf los, wenn die Minuteneinstellung zu blinken beginnt.
 - Dies ist der Einstellungsmodus. Die Zeiger bewegen sich automatisch aus dem Weg, um die Sicht auf das Display und andere Anzeigen zu erleichtern.

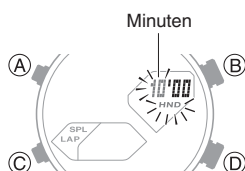

3. Verwenden Sie (B) und (D) zum Ändern der Minuteneinstellung.
 - Wenn Sie (B) oder (D) gedrückt halten, können Sie mit hoher Geschwindigkeit durch die Einstellungen blättern.
4. Drücken Sie (C).
Dadurch blinken die Sekunden.

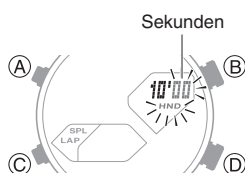

5. Verwenden Sie (B) und (D) zum Ändern der Sekundeneinstellung.
6. Drücken Sie (A), um den Einstellungsbildschirm zu verlassen.

Hinweis

- Wenn Sie die Startzeit auf [00'00] einstellen, erfolgt ein 60-Minuten-Countdown.
- Während die Einstellung konfiguriert wird, verlässt die Uhr den Einstellungsbildschirm automatisch nach etwa zwei oder drei Minuten ohne Eingabe.

Verwenden des Timers

1. Wechseln Sie in den Timermodus.
 [Navigieren zwischen den Modi](#)

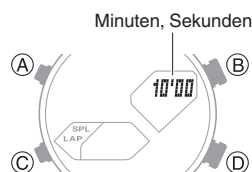

2. Gehen Sie wie folgt vor, um einen Timer-Vorgang durchzuführen.

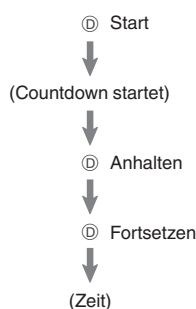

- Es wird 10 Sekunden lang ein Ton ausgegeben, wenn das Ende des Countdowns erreicht wird.
 - Sie können einen unterbrochenen Countdown auf die Startzeit zurückzusetzen, indem Sie (A) drücken.
3. Drücken Sie eine beliebige Taste, um den Ton auszuschalten.

Anzeige des Timer-Countdowns

30 Minuten vor dem Ende eines Timer-Vorgangs ertönt ein Countdown-Startton und der Funktionszeiger zeigt die verbleibende Zeit des Timer-Vorgangs an.

- Der Countdown-Startton erklingt nicht, wenn die ursprüngliche Zeit des Timers maximal 30 Minuten beträgt.

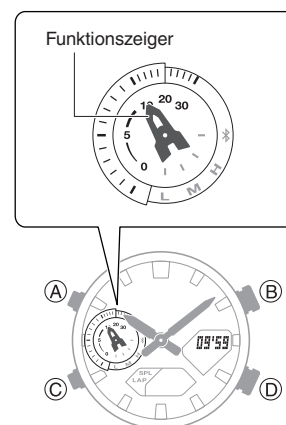

Hinweis

- Gehen Sie wie nachstehend beschrieben vor, um den Countdown-Startton zu aktivieren bzw. deaktivieren.
 [Deaktivieren des Countdown-Starttons](#)
- In den 30 Minuten vor einer Alarmzeit oder dem Ende eines Timers zeigt der Funktionszeiger den Timer-Countdown an.

Anpassen der Zeigerausrichtung

Starke magnetische Kräfte oder Stöße können dazu führen, dass sich die von den analogen Uhrzeigern dargestellte Zeit von der Zeit auf dem Digitaldisplay unterscheidet. Falls dies passiert, passen Sie die Zeigerausrichtung an.

Verwendung von CASIO WATCHES zum Einstellen der Zeigerausrichtung

Wenn die Uhr mit dem Telefon gekoppelt ist, können Sie auch CASIO WATCHES verwenden, um die Zeigerausrichtung anzupassen.

[Anpassen der Zeigerausrichtung](#)

Anpassen der Zeigerausrichtung

1. Wechseln Sie in den Uhrzeitmodus.
[Navigieren zwischen den Modi](#)
2. Halten Sie (A) mindestens fünf Sekunden lang gedrückt. Lassen Sie den Knopf los, wenn [SUB] zu blinken beginnt.

Hiermit wird der Ausrichtungsvorgang des Funktionszeigers gestartet.

Nach ungefähr
3,5 Sekunden

Fünf Sekunden
später

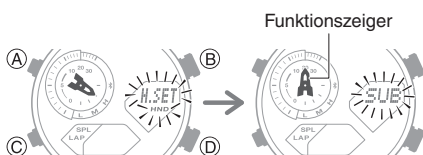

3. Wenn der Funktionszeiger sich nicht auf 12 Uhr befindet, verwenden Sie (B) und (D), um ihn auszurichten.

4. Drücken Sie (C).
So können Sie den Stunden- und Minutenzeiger ausrichten.

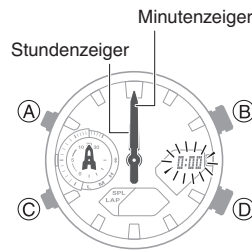

5. Wenn sich Stunden- und Minutenzeiger nicht auf 12 Uhr befinden, verwenden Sie (B) und (D), um sie auszurichten.
6. Drücken Sie (A), um den Einstellungsbildschirm zu verlassen.

Hinweis

- Nach zwei oder drei Minuten Nichtbetrieb während der Anpassung der Zeigerausrichtung kehrt die Uhr automatisch in den Uhrzeitmodus zurück.

Weitere Einstellungen

In diesem Abschnitt wird erläutert, wie Sie andere Uhr-Einstellungen vornehmen können.

Angabe der Sprache für den Wochentag

Sie können eine von sechs Sprachen für die Anzeige des Wochentags im Uhrzeitmodus auswählen.

1. Wechseln Sie in den Uhrzeitmodus.
[Navigieren zwischen den Modi](#)
2. Halten Sie (A) mindestens zwei Sekunden lang gedrückt, bis der Name der aktuell ausgewählten Heimatstadt angezeigt wird.
 - Dies ist der Einstellungsmodus. Die Zeiger bewegen sich automatisch aus dem Weg, um die Sicht auf das Display und andere Anzeigen zu erleichtern.

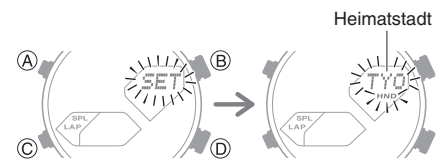

3. Drücken Sie neun Mal (C).
Dadurch blinkt die Spracheinstellung.

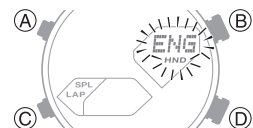

4. Verwenden Sie (D), um eine Sprache auszuwählen.
[ENG]: Englisch
[ESP]: Spanisch
[FRA]: Französisch
[DEU]: Deutsch
[ITA]: Italienisch
[PyC]: Russisch
5. Drücken Sie (A), um den Einstellungsbildschirm zu verlassen.

Hinweis

- Während die Einstellung konfiguriert wird, verlässt die Uhr den Einstellungsbildschirm automatisch nach etwa zwei oder drei Minuten ohne Eingabe.

Deaktivieren des Countdown-Starttons

Gehen Sie wie nachstehend beschrieben vor, um den Countdown-Startton zu aktivieren bzw. deaktivieren, der erklingt, wenn der Funktionszeiger 30 Minuten vor einer Alarmzeit oder dem Ende eines Timer-Vorgangs einen Countdown startet.

1. Wechseln Sie in den Uhrzeitmodus.
 Navigieren zwischen den Modi
2. Halten Sie (A) mindestens zwei Sekunden lang gedrückt. Lassen Sie den Knopf los, wenn der Name der aktuell ausgewählten Heimatstadt auf dem Display angezeigt wird.
 - Dies ist der Einstellungsmodus. Die Zeiger bewegen sich automatisch aus dem Weg, um die Sicht auf das Display und andere Anzeigen zu erleichtern.

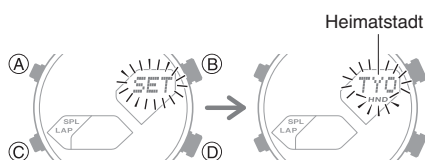

3. Drücken Sie 10 mal (C).
 Hierdurch erscheint [PROGRESS]. Als nächstes blinkt [ON] oder [OFF] auf dem Display.

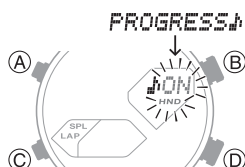

4. Drücken Sie (D), um [ON] oder [OFF] auszuwählen.
 [ON]: Ton ist aktiviert.
 [OFF]: Ton ist deaktiviert.

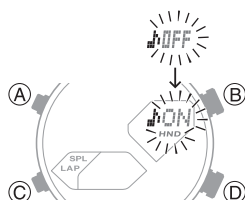

5. Drücken Sie (A), um den Einstellungsbildschirm zu verlassen.

Hinweis

- Während die Einstellung konfiguriert wird, verlässt die Uhr den Einstellungsbildschirm automatisch nach etwa zwei oder drei Minuten ohne Eingabe.

Aktivieren des Bedienungskontrolltons

Gehen Sie wie nachstehend beschrieben vor, um den Ton zu aktivieren bzw. zu deaktivieren, der bei einem Knopfdruck ausgegeben wird.

1. Wechseln Sie in den Uhrzeitmodus.
 Navigieren zwischen den Modi
2. Halten Sie (A) mindestens zwei Sekunden lang gedrückt, bis der Name der aktuell ausgewählten Heimatstadt angezeigt wird.
 - Dies ist der Einstellungsmodus. Die Zeiger bewegen sich automatisch aus dem Weg, um die Sicht auf das Display und andere Anzeigen zu erleichtern.

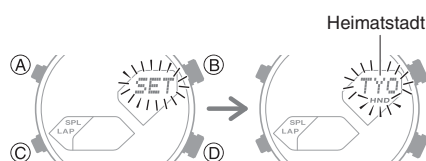

3. Drücken Sie 11 Mal (C).
 Dadurch blinkt [KEY] oder [MUTE] auf dem Display.

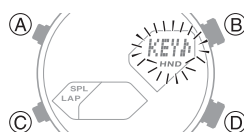

4. Drücken Sie (D), um [KEY] oder [MUTE] auszuwählen.
 [KEY]: Der Bedienungskontrollton ist aktiviert.
 [MUTE]: Der Bedienungskontrollton ist stumm geschaltet.

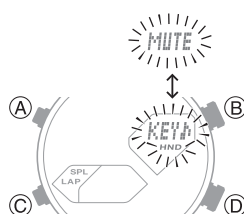

5. Drücken Sie (A), um den Einstellungsbildschirm zu verlassen.

Hinweis

- Während die Einstellung konfiguriert wird, verlässt die Uhr den Einstellungsbildschirm automatisch nach etwa zwei oder drei Minuten ohne Eingabe.
- Beachten Sie, dass der Alarm- und Timer-Ton auch ausgegeben werden, wenn der Bedienungskontrollton stummgeschaltet ist.

Konfigurieren der Einstellungen für die Stromsparfunktion

1. Wechseln Sie in den Uhrzeitmodus.
 Navigieren zwischen den Modi
2. Halten Sie (A) mindestens zwei Sekunden lang gedrückt, bis der Name der aktuell ausgewählten Heimatstadt angezeigt wird.
 - Dies ist der Einstellungsmodus. Die Zeiger bewegen sich automatisch aus dem Weg, um die Sicht auf das Display und andere Anzeigen zu erleichtern.

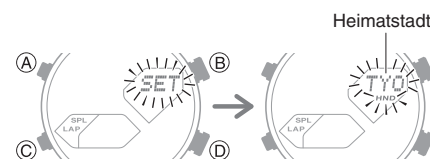

3. Drücken Sie 14 Mal (C).
 Hierdurch wird [PSON] oder [PSOF] angezeigt.

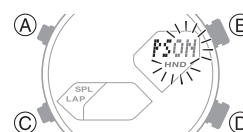

4. Drücken Sie auf (D), um zwischen Ein- und Ausschalten zu wechseln.
 [PSON]: Stromsparfunktion aktiviert.
 [PSOF]: Stromsparfunktion deaktiviert.
5. Drücken Sie (A), um den Einstellungsbildschirm zu verlassen.

Hinweis

- Während die Einstellung konfiguriert wird, verlässt die Uhr den Einstellungsbildschirm automatisch nach etwa zwei oder drei Minuten ohne Eingabe.
- Informationen zur Stromsparfunktion finden Sie im Folgenden.

Zurücksetzen der Uhr-Einstellungen

In diesem Abschnitt wird beschrieben, wie Sie die folgenden Uhr-Einstellungen auf ihre werkseitigen Standardeinstellungen zurücksetzen.

- Uhr-Einstellungen
- Stoppuhr
- Timer
- Alarm

1. Wechseln Sie in den Uhrzeitmodus.
 Navigieren zwischen den Modi
2. Halten Sie (A) mindestens zwei Sekunden lang gedrückt, bis der Name der aktuell ausgewählten Heimatstadt angezeigt wird.
 - Dies ist der Einstellungsmodus. Die Zeiger bewegen sich automatisch aus dem Weg, um die Sicht auf das Display und andere Anzeigen zu erleichtern.

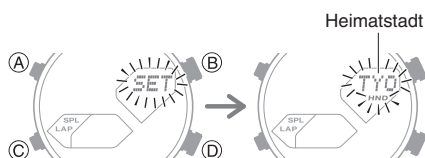

3. Drücken Sie zweimal (C).
Dies führt dazu, dass die Sekunden blinken.



4. Halten Sie (B) mindestens sieben Sekunden lang gedrückt. Dadurch wechseln die [ALL]- und [RESET]-Anzeige auf dem Display. Lassen Sie den Knopf los, wenn nur [RESET] angezeigt wird.

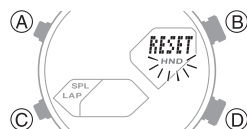

5. Drücken Sie (A), um den Einstellungsbildschirm zu verlassen.

Hinweis

- Während die Einstellung konfiguriert wird, verlässt die Uhr den Einstellungsbildschirm automatisch nach etwa zwei oder drei Minuten ohne Eingabe.
- Durch das Zurücksetzen der Uhr werden auch Informationen zur Kopplung der Uhr mit einem Smartphone gelöscht und sie werden entkoppelt.

Technische Daten

Genauigkeit bei normaler Temperatur :

±15 Sekunden pro Monat, wenn die Zeitkorrektur über die Kommunikation mit einem Smartphone nicht möglich ist.

Uhrzeitmodus :

Analog

Stunde, Minute (bewegt sich alle 20 Sekunden)

Digital

Stunde, Minute, Sekunde, Monat, Tag, Wochentag

vorm./nachm. (P)/24-Std.-Uhrzeitformat
Vollständiger automatischer Kalender (2000 bis 2099)

Sommerzeit

Weltzeit :

38 Städte (38 Zeitzonen) und koordinierte Weltzeit (UTC)

Sommerzeit

Wechsel der Zeit in der Heimatstadt

Stoppuhr :

Maßeinheit:

1/100 Sekunde (erste Stunde)

1 Sekunde (nach der ersten Stunde)

Messbereich: 23 Stunden, 59 Minuten, 59 Sekunden

Messfunktionen:

Verstrichene Zeit, Zwischenzeiten, Rundenzeiten

Timer :

Maßeinheit: 1 Sekunde

Messbereich: 60 Minuten

Uhrzeit-Einstellungseinheit: 1 Sekunde

Uhrzeit-Einstellungsbereich: 1 Sekunde bis 60 Minuten

Ein Piepton wird für 10 Sekunden ausgegeben, wenn das Ende des Countdowns erreicht wurde

Countdown-Startton

Alarm :

Täglicher Alarm

Anzahl der Alarme

5 (mit Countdown-Startton)

Einstellen der Einheiten

Stunden, Minuten

Alarmtondauer: 10 Sekunden

Stundensignal: lässt die Uhr stündlich zur vollen Stunde piepen

Mobile Link :

Automatische Zeitkorrektur

Uhrzeit wird automatisch zu der voreingestellten Zeit geändert

One-Touch-Zeitkorrektur

Manuelle Verbindung und Zeitkorrektur

Telefon-Finder

Vorgang auf der Uhr gibt einen Alarmton auf dem Mobiltelefon aus

Weltzeit

Aktuelle Uhrzeit für ca. 300 Städte für die Uhr

Wechsel zwischen Heimatzeit/Weltzeit

Automatischer Wechsel zur Sommerzeit

Automatischer Wechsel zwischen

Standard- zu Sommerzeit

Timereinstellungen

Alarmeinstellungen

Datenübertragung der Stoppuhr

1/1000-Sek.-Stoppuhr:

200 Runden-/

Zwischenzeitaufzeichnungen (Datum

und Uhrzeit, Runden-/Zwischenzeit,

Rundennummer)

Korrigieren der Zeigerausrichtung

TIME&PLACE

Spezifikationen der Datenkommunikation

Bluetooth®

Frequenzband: 2400 MHz bis 2480 MHz

Maximale Sendeleistung: 0 dBm (1 mW)

Kommunikationsreichweite: bis zu

2 Meter (je nach Umgebung)

Doppelte-LED-Beleuchtung :

LED-Beleuchtung für Zifferblatt: Super

Illuminator, Nachleuchten, wählbare

Beleuchtungsdauer (ungefähr

1,5 Sekunden oder 3 Sekunden)

LCD-LED-Hintergrundbeleuchtung: Super

Illuminator, Nachleuchten, wählbare

Beleuchtungsdauer (ungefähr

1,5 Sekunden oder 3 Sekunden)

Andere :

Stromsparfunktion, Akkuanzeige, wählbare

Sprache für die Wochentagsanzeige, Ein-

und Ausschaltfunktion der automatischen

Zeitkorrektur, Ein- und Ausschaltfunktion

des Bedienungskontrolltons,

Zeigerbewegung, Countdown-Startton

ein/aus

Stromversorgung :

Solarmodul und Akku (Typ: CTL920)

Batterie-Nennspannung: 2,3 V

Akkubetriebszeit: ca. 7 Monate

Bedingungen:

Automatische Zeitkorrektur: 4 Mal/Tag

Alarm: Einmal (10 Sekunden)/Tag

Beleuchtung: Einmal (1,5

Sekunden)/Tag

Stromsparfunktion: 6 Stunden/Tag

Die technischen Daten können ohne vorherige Ankündigung geändert werden.

Sonstige Informationen

Die folgenden Abschnitte enthalten Informationen, die sich nicht auf die Bedienung beziehen, die Sie aber dennoch kennen sollten. Greifen Sie bei Bedarf auf diese Informationen zurück.

Tabelle der Städte

Stadt		Zeitverschiebung
UTC	Koordinierte Weltzeit	0
LON: LONDON	London	0
PAR: PARIS	Paris	+1
ATH: ATHENS	Athen	+2
JED: JEDDAH	Dschidda	+3
THR: TEHRAN	Teheran	+3,5
DXB: DUBAI	Dubai	+4
KBL: KABUL	Kabul	+4,5
KHI: KARACHI	Karatschi	+5
DEL: DELHI	Delhi	+5,5
KTM: KATHMANDU	Kathmandu	+5,75
DAC: DHAKA	Dhaka	+6
RGN: YANGON	Rangun	+6,5
BKK: BANGKOK	Bangkok	+7
HKG: HONG KONG	Hongkong	+8
EUC: EUCLA	Eucla	+8,75
TYO: TOKYO	Tokio	+9
ADL: ADELAIDE	Adelaide	+9,5
SYD: SYDNEY	Sydney	+10
LDH: LORD HOWE ISLAND	Lord-Howe-Insel	+10,5
NOU: NOUMEA	Noumea	+11
WLG: WELLINGTON	Wellington	+12
CHT: CHATHAM ISLAND	Chatham-Inseln	+12,75
TBU: NUKUALOFA	Nuku'alofa	+13
CXI: KIRITIMATI	Kiritimati	+14

Stadt		Zeitverschiebung
BAR: BAKER ISLAND	Baker-Insel	-12
PPG: PAGO PAGO	Pago Pago	-11
HNL: HONOLULU	Honolulu	-10
NHV: MARQUESAS ISLANDS	Marquesas-Inseln	-9,5
ANC: ANCHORAGE	Anchorage	-9
LAX: LOS ANGELES	Los Angeles	-8
DEN: DENVER	Denver	-7
CHI: CHICAGO	Chicago	-6
NYC: NEW YORK	New York	-5
YHZ: HALIFAX	Halifax	-4
YYT: ST. JOHN'S	Saint Johns	-3,5
RIO: RIO DE JANEIRO	Rio de Janeiro	-3
FEN: F. DE NORONHA	Fernando de Noronha	-2
RAI: PRAIA	Praia	-1

- Die Informationen in der obigen Tabelle sind auf dem Stand vom Januar 2025.
- Zeitzonen können sich ändern, und die UTC-Differenzen können von den in der Tabelle oben dargestellten abweichen. Wenn dies geschieht, verbinden Sie die Uhr mit einem Telefon, um die aktuellen Informationen zur Zeitzone abzurufen.

Zeittabelle Sommerzeit

Wenn [AUTO] für eine Stadt ausgewählt ist, in der Sommerzeit gilt, wird automatisch zu den in der Tabelle genannten Daten zwischen Sommer- und Standardzeit gewechselt.

Hinweis

- Die Start- und Enddaten der Sommerzeit an Ihrem aktuellen Standort können von den Angaben unten abweichen. Sollte dies der Fall sein, können Sie neue Sommerzeitinformationen für Ihre Heimatstadt und die Weltzeitstadt an die Uhr senden, indem Sie sie mit einem Telefon verbinden. Wenn die Uhr nicht mit einem Telefon verbunden ist, können Sie die Einstellung für die Sommerzeit manuell ändern.

Name der Stadt	Start der Sommerzeit	Ende der Sommerzeit
London	01:00 Uhr, letzter Sonntag im März	02:00 Uhr, letzter Sonntag im Oktober
Paris	02:00 Uhr, letzter Sonntag im März	03:00 Uhr, letzter Sonntag im Oktober
Athen	03:00 Uhr, letzter Sonntag im März	04:00 Uhr, letzter Sonntag im Oktober
Teheran	00:00 Uhr, 22. oder 21. März	00:00 Uhr, 22. oder 21. September
Sydney, Adelaide	02:00 Uhr, erster Sonntag im Oktober	03:00 Uhr, erster Sonntag im April
Lord-Howe-Insel	02:00 Uhr, erster Sonntag im Oktober	02:00 Uhr, erster Sonntag im April
Wellington	02:00 Uhr, letzter Sonntag im September	03:00 Uhr, erster Sonntag im April
Chatham-Inseln	02:45 Uhr, letzter Sonntag im September	03:45 Uhr, erster Sonntag im April
Anchorage	02:00 Uhr, zweiter Sonntag im März	02:00 Uhr, erster Sonntag im November
Los Angeles	02:00 Uhr, zweiter Sonntag im März	02:00 Uhr, erster Sonntag im November
Denver	02:00 Uhr, zweiter Sonntag im März	02:00 Uhr, erster Sonntag im November
Chicago	02:00 Uhr, zweiter Sonntag im März	02:00 Uhr, erster Sonntag im November
New York	02:00 Uhr, zweiter Sonntag im März	02:00 Uhr, erster Sonntag im November
Halifax	02:00 Uhr, zweiter Sonntag im März	02:00 Uhr, erster Sonntag im November
Saint Johns	02:00 Uhr, zweiter Sonntag im März	02:00 Uhr, erster Sonntag im November

- Die Informationen in der obigen Tabelle sind auf dem Stand vom Januar 2022.

Unterstützte Telefone

Informationen zu Telefonen, die Sie mit der Uhr verbinden können, finden Sie auf der CASIO Website.

https://world.casio.com/os_mobile/wat/

Urheberrechte und eingetragene Urheberrechte

- Die Bluetooth®-Wortmarke und -Logos sind eingetragene Marken von Bluetooth SIG, Inc. und werden von CASIO Computer Co., Ltd. ausschließlich unter Lizenz verwendet.
- iPhone und App Store sind eingetragene Marken von Apple Inc. in den USA und weiteren Ländern.
- IOS ist eine Marke oder eingetragene Marke von Cisco Systems, Inc.
- Android und Google Play™ sind Marken oder eingetragene Marken von Google LLC.
- Andere hierin verwendete Firmen- und Produktnamen sind Marken oder eingetragene Marken ihrer jeweiligen Unternehmen.

Problemlösung

Ich kann die Uhr nicht mit einem Telefon koppeln.

Q1 Ich konnte noch nie eine (Kopplung) Verbindung zwischen Uhr und Telefon herstellen.

Verwenden Sie ein unterstütztes Telefonmodell?

Prüfen Sie, ob das Telefonmodell und dessen Betriebssystem von der Uhr unterstützt werden. Informationen zu unterstützten Telefonmodellen finden Sie auf der Webseite von CASIO.

https://world.casio.com/os_mobile/wat/

Haben Sie die CASIO WATCHES-Telefon-App auf Ihrem Telefon installiert?

CASIO WATCHES muss auf dem Telefon installiert sein, damit eine Verbindung mit der Uhr hergestellt werden kann.

🔗 ① **Installieren Sie die App auf Ihrem Telefon.**

Sind die Bluetooth-Einstellungen Ihres Telefons richtig konfiguriert?

Konfigurieren Sie die Bluetooth-Einstellungen Ihres Telefons. Details zu den Einstellverfahren finden Sie in der Bedienungsanleitung Ihres Telefons.

iPhone-Benutzer

- „Einstellungen“ → „Bluetooth“ → Ein
- „Einstellungen“ → „Datenschutz“ → „Bluetooth“ → „CASIO WATCHES“ → Ein

Android-Benutzer

- Aktivieren Sie Bluetooth.

Außer den oben genannten.

Bei einigen Smartphones muss BT Smart deaktiviert sein, damit Sie die CASIO WATCHES-Smartphone-App nutzen können. Details zu den Einstellverfahren finden Sie in der Bedienungsanleitung Ihres Smartphones.

Tippen Sie auf dem Startbildschirm auf:
 „Menü“ → „Einstellungen“ → „Bluetooth“
 → „Menü“ → „BT Smart-Einstellungen“
 → „Deaktivieren“.

Ich kann die Uhr nicht erneut mit dem Telefon verbinden.

Q1 Die Uhr stellt keine erneute Verbindung mit dem Telefon her, nachdem die Verbindung unterbrochen wurde.

Wird die CASIO WATCHES-Telefon-App ausgeführt?

Die Uhr kann sich nur dann erneut mit dem Smartphone verbinden, wenn die CASIO WATCHES-App auf dem Smartphone ausgeführt wird. Tippen Sie auf dem Startbildschirm des Smartphones auf das Symbol „CASIO WATCHES“. Halten Sie nun auf der Uhr (C) mindestens drei Sekunden lang gedrückt.



Haben Sie versucht, das Telefon aus- und dann wieder einzuschalten?

Schalten Sie das Telefon aus und dann wieder ein, und tippen Sie auf das „CASIO WATCHES“-Symbol. Halten Sie nun auf der Uhr (C) mindestens drei Sekunden lang gedrückt.



Wird ein Timer-Countdown durchgeführt?

Verbindung mit einem Telefon ist nicht möglich, wenn noch 30 Sekunden oder weniger eines Timer-Countdowns verbleiben. Halten Sie den Countdown an, bevor Sie eine Verbindung mit dem Telefon herstellen.

Q2 Ich kann keine Verbindung herstellen, während sich mein Telefon im Flugmodus befindet.

Die Verbindung mit der Uhr ist nicht möglich, solange der Flugzeugmodus des Smartphones aktiviert ist. Nachdem Sie den Flugzeugmodus des Telefons deaktiviert haben, rufen Sie den Startbildschirm des Telefons auf, und tippen Sie auf das Symbol für „CASIO WATCHES“. Halten Sie nun auf der Uhr (C) mindestens drei Sekunden lang gedrückt.

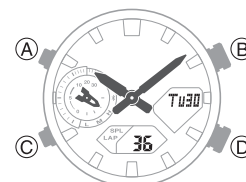

Q3 Ich habe die Bluetooth-Einstellung des Telefons von aktiviert auf deaktiviert umgestellt und kann jetzt keine Verbindung mehr herstellen.

Aktivieren Sie auf dem Smartphone erneut die Bluetooth-Funktion, rufen Sie dann den Startbildschirm auf, und tippen Sie auf das „CASIO WATCHES“-Symbol. Halten Sie nun auf der Uhr (C) mindestens drei Sekunden lang gedrückt.

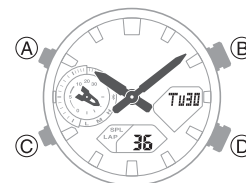

Q4 Ich kann keine Verbindung mehr herstellen, nachdem ich das Telefon ausgeschaltet habe.

Schalten Sie das Telefon aus und dann wieder ein, und tippen Sie auf das „CASIO WATCHES“-Symbol. Halten Sie nun auf der Uhr (C) mindestens drei Sekunden lang gedrückt.

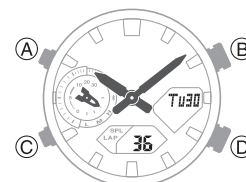

Verbindung zwischen Telefon und Uhr

Q1 Ich kann keine Verbindung zwischen Telefon und Uhr herstellen.

Haben Sie versucht, das Telefon aus- und dann wieder einzuschalten?

Schalten Sie das Telefon aus und dann wieder ein, und tippen Sie auf das „CASIO WATCHES“-Symbol. Halten Sie nun auf der Uhr (C) mindestens drei Sekunden lang gedrückt.



Wurde die Uhr erneut mit dem Telefon gekoppelt?

Koppeln Sie nach dem Löschen der Kopplungsinformationen aus der CASIO WATCHES-Smartphone-App und Ihrem Smartphone die Uhr und das Smartphone erneut.

☞ Löschen der Kopplungsinformationen aus der CASIO WATCHES-Telefon-App

☞ ③ Koppeln Sie die Uhr mit einem Telefon.

Wenn Sie keine Verbindung herstellen können...

Koppeln Sie nach dem Löschen der Kopplungsinformationen von der Uhr die Uhr und das Smartphone erneut.

☞ Löschen von Kopplungsinformationen von der Uhr

☞ ③ Koppeln Sie die Uhr mit einem Telefon.

Wechseln zu einem anderen Telefonmodell

Q1 Verbinden der aktuellen Uhr mit einem anderen Telefon.

Löschen Sie die Kopplungsinformationen von Ihrer Uhr, und koppeln Sie sie dann mit dem gewünschten Smartphone.

☞ Wenn Sie ein anderes Telefon erwerben

Automatische Zeitkorrektur über eine Bluetooth-Verbindung

Q1 Wann korrigiert die Uhr ihre Zeit?

Die Uhr stellt zu folgenden Zeiten eine Verbindung zum Smartphone her und führt die automatische Zeitkorrektur durch: 00:30 Uhr, 06:30 Uhr, 12:30 Uhr und 18:30 Uhr. Die Verbindung wird nach Abschluss der automatischen Zeitkorrektur automatisch unterbrochen.

Q2 Automatische Zeitkorrektur wird nicht zu einer geplanten Uhrzeit durchgeführt.

Wird die automatische Zeitkorrektur nicht nach dem normalen Zeitplan durchgeführt?

Beachten Sie, dass nach dem Wechseln der Heimat- und Weltzeit oder nach einer manuellen Zeitkorrektur auf der Uhr 24 Stunden lang keine automatische Zeitkorrektur vorgenommen wird. Die automatische Zeitkorrektur wird 24 Stunden nach den oben beschriebenen Vorgängen fortgesetzt.

Ist die automatische Zeitkorrektur aktiviert?

Die automatische Zeitkorrektur wird nicht zu den geplanten Uhrzeiten durchgeführt, wenn diese Funktion deaktiviert ist. Aktivieren Sie die automatische Zeitkorrektur.

☞ Verwenden der Uhr in einer medizinischen Einrichtung oder einem Flugzeug

Q3 Die Zeit wird nicht richtig angezeigt.

Wenn Ihr Smartphone kein Signal empfangen kann, weil Sie sich außerhalb des Servicebereichs befinden oder aus anderen Gründen, zeigt die Uhr möglicherweise nicht die richtige Zeit an. Verbinden Sie in solchen Fällen das Smartphone mit dem Netzwerk, und korrigieren Sie dann die Zeiteinstellung.

Q4 Falsche Ausrichtung der Zeiger.

Starke magnetische Kräfte oder Stöße können dazu führen, dass sich die Ausrichtung der Zeiger verändert. Anpassen der Zeigerausrichtung.

☞ Anpassen der Zeigerausrichtung

• Anhand der folgenden Informationen erfahren Sie, wie Sie die Zeiger manuell ausrichten können.

☞ Anpassen der Zeigerausrichtung

Alarm und Stundensignale

Q1 Alarm gibt keinen Ton aus.

Ist der Akku der Uhr geladen?

Setzen Sie die Uhr dem Licht aus, bis sie ausreichend aufgeladen ist.

☞ Aufladen

Außer den oben genannten.

Die Alarmeinstellungen sind möglicherweise nicht konfiguriert. Konfigurieren Sie die Alarmeinstellungen.

☞ Konfigurieren der Alarmeinstellungen

Q2 Das stündliche Zeitsignal ertönt nicht.

Ist der Akku der Uhr geladen?

Setzen Sie die Uhr dem Licht aus, bis sie ausreichend aufgeladen ist.

☞ Aufladen

Außer den oben genannten.

Das stündliche Zeitsignal ist möglicherweise deaktiviert. Aktivieren Sie das stündliche Zeitsignal.

☞ Aktivieren des Stundensignals

Zeigerbewegung und Anzeigen

Q1 Ich weiß nicht, in welchem Modus sich die Uhr befindet.

Halten Sie (C) mindestens eine Sekunde lang gedrückt, um wieder in den Uhrzeitmodus zu wechseln. Verwenden Sie (C), um zwischen den Modi zu wechseln.

☞ Navigieren zwischen den Modi

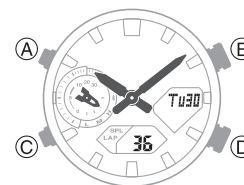

Q2 Alle Zeiger werden gestoppt und die Tasten funktionieren nicht.

Der Akku ist leer. Setzen Sie die Uhr dem Licht aus, bis sie ausreichend aufgeladen ist.

☞ Aufladen

Q3 Die Zeiger bewegen sich plötzlich mit hoher Geschwindigkeit.

Dies geschieht aus folgendem Grund (oder einem der folgenden Gründe) und zeigt keinen Fehler an. Warten Sie einfach, bis die normale Zeigerbewegung wieder einsetzt.

- Die Uhr beendet die Stromsparfunktion.

🔗 [Stromsparfunktion](#)

- Die Uhr ist zur Korrektur ihrer Zeiteinstellung mit einem Smartphone verbunden.

🔗 [Automatische Zeitkorrektur](#)

Q4 Die Zeiger sind gestoppt, und die Tasten funktionieren nicht.

Die Uhr befindet im Modus Ladungswiederherstellung. Warten Sie, bis die Wiederherstellung abgeschlossen ist (ca. 15 Minuten). Die Uhr ist schneller wieder hergestellt, wenn Sie sie an einen hellen Standort legen.

Q5 Warum ist die von der Uhr aktuell angezeigte Uhrzeit um eine gewisse Zeit verschoben (neun Stunden, drei Stunden und 15 Minuten usw.)?

Die Stadteinstellung ist nicht korrekt. Wählen Sie die richtige Einstellung.

🔗 [Einstellung der Heimatstadt](#)

Q6 Die aktuell angezeigte Zeit ist um eine Stunde oder 30 Minuten verschoben.

Die eingestellte Sommerzeit ist nicht korrekt. Wählen Sie die richtige Einstellung.

🔗 [Einstellung der Heimatstadt](#)

Q7 Die von den Uhrzeigern angezeigte Zeit unterscheidet sich von der digitalen Zeit.

Starke magnetische Kräfte oder Stöße können dazu führen, dass sich die Ausrichtung der Zeiger verändert. Anpassen der Zeigerausrichtung.

🔗 [Anpassen der Zeigerausrichtung](#)

- Anhand der folgenden Informationen erfahren Sie, wie Sie die Zeiger manuell ausrichten können.

🔗 [Anpassen der Zeigerausrichtung](#)

Andere

Q1 Ich kann die benötigten Informationen hier nicht finden.

Besuchen Sie die folgende Website.

<https://world.casio.com/support/>

Hinweise

Wichtige Hinweise zur Benutzung

● Wasserresistenz

- Für Uhren, die auf dem Rücken mit WATER RESIST oder WATER RESISTANT gekennzeichnet sind, gelten die nachstehenden Informationen.

Wasserresistenz im täglichen Gebrauch

Kennzeichnung auf Vorderseite oder Rücken der Uhr	Keine BAR-Angabe
---	------------------

Beispiele für täglichen Gebrauch

Händewaschen, Regen	Ja
Wasser betreffende Tätigkeiten, Schwimmen	Nein
Windsurfen	Nein
Tauchen ohne Geräte	Nein

Erhöhte Wasserresistenz im täglichen Gebrauch

5 Atmosphären

Kennzeichnung auf Vorderseite oder Rücken der Uhr	5BAR
---	------

Beispiele für täglichen Gebrauch

Händewaschen, Regen	Ja
Wasser betreffende Tätigkeiten, Schwimmen	Ja
Windsurfen	Nein
Tauchen ohne Geräte	Nein

10 Atmosphären

Kennzeichnung auf Vorderseite oder Rücken der Uhr	10BAR
---	-------

Beispiele für täglichen Gebrauch

Händewaschen, Regen	Ja
Wasser betreffende Tätigkeiten, Schwimmen	Ja
Windsurfen	Ja
Tauchen ohne Geräte	Ja

20 Atmosphären

Kennzeichnung auf Vorderseite oder Rücken der Uhr	20BAR
---	-------

Beispiele für täglichen Gebrauch

Händewaschen, Regen	Ja
Wasser betreffende Tätigkeiten, Schwimmen	Ja
Windsurfen	Ja
Tauchen ohne Geräte	Ja

- Benutzen Sie diese Uhr nicht beim Gerätetauchen oder anderen Arten des Tauchens, die Sauerstoffflaschen erfordern.

- Uhren, die auf dem Rücken nicht mit WATER RESIST oder WATER RESISTANT gekennzeichnet sind, sind gegen die Einwirkung von Schweiß nicht geschützt. Vermeiden Sie, solche Uhren unter Bedingungen zu tragen, in denen sie größeren Mengen an Schweiß oder Feuchtigkeit oder direkten Wasserspritzern ausgesetzt sind.
- Auch wenn die Uhr wasserresistent ist, sind im Gebrauch die nachstehenden Vorsichtsmaßnahmen zu beachten. Ein derartiger Gebrauch beeinträchtigt die Wasserresistenz und kann ein Beschlagen des Glases verursachen.
 - Betätigen Sie nicht die Krone oder Knöpfe, wenn die Uhr im Wasser oder noch nass ist.
 - Vermeiden Sie, die Uhr in der Badewanne zu tragen.
 - Tragen Sie die Uhr nicht in einem beheizten Schwimmbad, in einer Sauna oder einer anderen Umgebung mit hohen Temperaturen/hohen Feuchtigkeit.
 - Tragen Sie die Uhr nicht, wenn Sie sich die Hände oder das Gesicht waschen, bei Hausarbeiten oder bei anderen Tätigkeiten mit Verwendung von Seife oder Reinigungsmitteln.
- Spülen Sie nach einem Eintauchen in Seewasser alles Salz und etwaigen Schmutz mit normalem Wasser von der Uhr ab.
- Um die Wasserresistenz zu erhalten, müssen Sie die Dichtungen der Uhr regelmäßig ersetzen lassen (ungefähr einmal alle zwei oder drei Jahre).
- Qualifiziertes Fachpersonal kontrolliert nach einem Batteriewechsel die Wasserresistenz der Uhr. Zum sachgemäßen Austauschen der Batterie ist Spezialwerkzeug erforderlich. Lassen Sie die Batterie daher stets beim Originalhändler oder einer autorisierten CASIO Kundendienststelle austauschen.
- Manche wasserresistenten Uhren sind mit modischen Lederarmbändern ausgestattet. Wenn Sie eine solche Uhr tragen, vermeiden Sie bitte Schwimmen, Waschen und alle Aktivitäten, bei denen das Lederarmband dem Wasser ausgesetzt ist.
- Das Uhrglas kann innen beschlagen, wenn die Uhr einem plötzlichen Temperaturabfall ausgesetzt ist. Dies stellt kein Problem dar, solange der Beschlag relativ schnell wieder verschwindet. Bei plötzlichen, heftigen Temperaturänderungen (z.B. wenn man im Sommer in einen klimatisierten Raum kommt und sich in den Kaltluftstrom stellt oder wenn man im Winter aus einem beheizten Raum kommt und die Uhr in Berührung mit Schnee bringt) kann es länger dauern, bis der Beschlag des Glases verschwindet. Wenn der Beschlag nicht mehr verschwindet oder Feuchtigkeit im Glas zu sehen ist, stellen Sie die Benutzung der Uhr bitte umgehend ein und bringen Sie sie zu Ihrem Originalhändler oder einer autorisierten CASIO Kundendienststelle.
- Die Uhr wurde nach den Regelungen der Internationalen Organisation für Normung auf ihre Wasserresistenz getestet.

● Armband

- Wenn das Armband zu straff angelegt wird, kann dies Schwitzen verursachen und die Luftzirkulation unter dem Armband behindern, was zu Hautreizungen führen kann. Ziehen Sie das Armband nicht zu stark an. Zwischen Armband und Handgelenk sollte so viel Platz bleiben, dass Sie noch den Finger unter das Armband schieben können.
- Alterung, Rost und andere Faktoren können dazu führen, dass das Armband reißt oder sich von der Uhr löst oder die Federstege verrutschen oder herausfallen können. Entsprechend kann die Uhr sich vom Handgelenk lösen und verloren gehen oder auch Verletzungen verursachen. Achten Sie stets auf gute Pflege des Armbands und halten Sie es sauber.
- Stellen Sie die Benutzung des Armbands sofort ein, wenn Sie einen der folgenden Zustände feststellen: verringerte Biegsamkeit des Bands, Risse, Verfärbungen oder Lockerheit des Bands, verrutschte oder herausgefallene Federstifte und andere anormale Zustände. Bringen Sie die Uhr zur Inspektion und Reparatur (die Ihnen berechnet werden) zum Originalhändler oder einer CASIO Kundendienststelle oder lassen Sie das Armband austauschen (was Ihnen ebenfalls berechnet wird).

● Temperatur

- Lassen Sie die Uhr nicht auf dem Armaturenbrett eines Fahrzeugs, nahe an einem Heizgerät oder an anderen Orten liegen, an denen sie hohen Temperaturen ausgesetzt ist. Lassen Sie die Uhr nicht an Orten mit sehr niedrigen Temperaturen liegen. Übermäßig hohe oder niedrige Temperaturen können dazu führen, dass die Uhr vor- oder nachgeht, stehen bleibt oder andere Funktionsprobleme auftreten.
- Wenn die Uhr längere Zeit an einem Ort mit Temperaturen über +60 °C (140 °F) belassen wird, kann dies Probleme bei der LCD-Anzeige verursachen. Bei Temperaturen unter 0 °C (32 °F) und über +40 °C (104 °F) kann die LCD-Anzeige schwer ablesbar sein.

● Stöße

- Diese Uhr ist so konstruiert, dass sie den im normalen Alltagsgebrauch und bei leichten Aktivitäten wie Ballspiele, Tennis usw. auftretenden Stößen standhält. Wenn sie fallen gelassen oder anderweitig heftigen Stößen ausgesetzt wird, kann dies allerdings einen Defekt zur Folge haben. Uhren mit stoßresistenter Konstruktion (G-SHOCK, BABY-G, G-MS) können auch bei Benutzung einer Kettensäge und anderen Aktivitäten mit starken Vibrationen sowie bei sportlichen Aktivitäten mit intensiver Beanspruchung (Motocross usw.) getragen werden.

● Magnetismus

- Bei analogen und kombinierten (analog-digitalen) Uhren werden die Zeiger von einem magnetisch wirkenden Antrieb bewegt. Wenn sich eine solche Uhr nahe an einem Gerät oder Objekt befindet, das ein starkes Magnetfeld erzeugt (z.B. Lautsprecher, magnetische Halskette, Handy usw.), kann dies dazu führen, dass die Uhr nachgeht, vorgeht oder stoppt und eine entsprechend falsche Uhrzeit anzeigt.
- Starke Magnetfelder (von medizinischen Geräten usw.) sollten vermieden werden, da sie Fehlbetrieb der Uhr und eine Beschädigung elektronischer Bauteile verursachen können.

● Statische Elektrizität

- Bei sehr starker elektrostatischer Aufladung zeigt die Uhr möglicherweise eine falsche Uhrzeit an. Durch sehr starke elektrostatische Aufladung können sogar elektronische Bauteile beschädigt werden.
- Durch elektrostatische Aufladung können vorübergehend Flecken in leeren Bereichen des LCDs auftreten.

● Chemikalien

- Setzen Sie die Uhr nicht Verdünnern, Benzin, Lösungsmitteln, Ölen und Fetten aus oder Reinigern, Klebern, Arzneimitteln oder Kosmetika, die solche Stoffe enthalten. Diese können Verfärbungen verursachen und Resingehäuse, Resinarmband, Leder und andere Teile beschädigen.

● Lagerung

- Wenn die Uhr längere Zeit nicht benutzt wird, wischen Sie bitte Schmutz, Schweiß und Feuchtigkeit gründlich ab und verwahren Sie sie an einem kühlen, trockenen Ort.

● Resinteile (Kunstharzteile)

- Wenn die Uhr Berührung mit anderen Objekten hat oder längere Zeit zusammen mit anderen Objekten verwahrt wird, wenn sie nass ist, kann es vorkommen, dass die Resinteile auf die anderen Objekte oder andere Objekte auf die Resinteile abfärben. Sorgen Sie daher unbedingt dafür, dass die Uhr trocken ist, bevor Sie sie zusammen mit anderen Objekten verwahren, und vermeiden Sie, dass sie andere Objekte berührt.
- Wenn Sie die Uhr lange Zeit an einem Ort liegen lassen, an dem sie direkter Sonne (Ultraviolettstrahlung) ausgesetzt ist, oder lange Zeit nicht reinigen, kann dies zu Verfärbungen führen.
- Unter bestimmten Bedingungen (starke Einwirkung von äußeren Kräften, ständiges Reiben, Stöße usw.) können sich Verfärbungen an den lackierten Teilen ergeben.
- Wenn das Armband bedruckt ist, kann starkes Reiben auf der bedruckten Zone zu einer Verfärbung führen.
- Wenn Sie die Uhr längere Zeit im nassen Zustand lassen, kann Leuchtfarbe ausbleichen. Wischen Sie die Uhr umgehend wieder trocken, wenn sie nass geworden ist.
- Halbtransparente Resinteile können sich durch Schweiß und Schmutz verfärben sowie auch wenn sie lange Zeit hohen Temperaturen und hoher Feuchtigkeit ausgesetzt werden.
- Durch den täglichen Gebrauch und lange Lagerung der Uhr können Resinteile altern, brechen oder sich verbiegen. Der Umfang solcher Schäden ist von den Gebrauchs- und Lagerbedingungen abhängig.

● Lederarmband

- Wenn die Uhr Berührung mit anderen Objekten hat oder lange Zeit zusammen mit diesen verwahrt wird, wenn sie nass ist, kann es vorkommen, dass das Lederarmband auf andere Objekte oder andere Objekte auf das Lederarmband abfärben. Wischen Sie die Uhr unbedingt mit einem weichen Lappen trocken, bevor Sie sie zusammen mit anderen Objekten verwahren, und vermeiden Sie, dass sie andere Objekte berührt.
- Wenn Sie ein Lederarmband lange Zeit an einem Ort liegen lassen, an dem es direkter Sonne (Ultraviolettstrahlung) ausgesetzt ist, oder das Lederarmband lange Zeit nicht reinigen, kann dies zu Verfärbungen führen.

ACHTUNG:

Wenn ein Lederarmband Reibung oder Schmutz ausgesetzt ist, kann dies dazu führen, dass es abfärbt oder sich verfärbt.

● Metallteile

- Wenn Metallteile nicht von Verschmutzungen gesäubert werden, kann sich Rost bilden, auch wenn die Teile aus Edelstahl bestehen oder galvanisch behandelt sind. Wenn Metallteile Schweiß oder Wasser ausgesetzt waren, wischen Sie sie bitte gründlich mit einem weichen, saugfähigen Tuch ab und legen Sie die Uhr zum Trocknen an einen gut belüfteten Ort.
- Bürsten Sie das Metall mit einer weichen Zahnbürste mit einer schwachen Lösung aus Wasser und mildem, neutralem Reinigungsmittel oder mit Seifenwasser ab. Spülen Sie die Reinigungsmittelreste dann mit Wasser ab und wischen Sie die Teile mit einem weichen, saugfähigen Tuch trocken. Wenn Sie Metallteile waschen, wickeln Sie das Uhrgehäuse bitte in Küchen-Plastikfolie ein, damit es nicht in Berührung mit Reinigungsmittel oder Seife kommt.

● Bakterien- und geruchshemmendes Armband

- Das bakterien- und geruchshemmende Armband verbessert Komfort und Hygiene, indem es die für die Geruchsbildung verantwortliche Zersetzung von Schweiß durch Bakterien unterdrückt. Um die maximale antibakterielle und Anti-Geruchswirkung zu erzielen, muss das Armband sauber gehalten werden. Wischen Sie Schmutz, Schweiß und Feuchtigkeit auf dem Armband mit einem saugfähigen weichen Lappen gründlich ab. Ein bakterien- und geruchshemmendes Armband unterdrückt die Bildung von Organismen und Bakterien. Es schützt aber nicht vor Ausschlägen durch allergische Reaktionen usw.

● Flüssigkristalldisplay

- Bei Ablesen aus seitlichem Winkel kann die Anzeige im Display schwer zu erkennen sein.

Bitte beachten Sie, dass CASIO Computer Co., Ltd. keine Haftung für etwaige Schäden oder Verluste übernimmt, die Ihnen oder Dritten aus der Benutzung oder einem Defekt dieser Uhr entstehen.

Wartung durch den Benutzer

● Pflege der Uhr

Bitte denken Sie daran, dass Sie die Uhr wie ein Kleidungsstück auf der Haut tragen. Damit die Uhr den Leistungsstand bieten kann, für den sie konstruiert wurde, halten Sie Uhr und Armband bitte durch häufiges Abwischen mit einem weichen Tuch sauber und frei von Schmutz, Schweiß, Wasser und Fremdkörpern.

- Wenn die Uhr Seewasser oder Schmutz ausgesetzt war, spülen Sie sie bitte mit sauberem Frischwasser ab.
- Verwenden Sie für ein Metall- oder Resinarmband bitte eine weiche Zahnbürste oder ein ähnliches Hilfsmittel und bürsten Sie das Armband mit einer schwachen Lösung aus Wasser und einem milden, neutralen Reinigungsmittel oder mit Seifenwasser ab. Spülen Sie die Reinigungsmittelreste dann mit Wasser ab und wischen Sie die Teile mit einem weichen, saugfähigen Tuch trocken. Wenn Sie das Armband waschen, wickeln Sie das Uhrgehäuse bitte in Küchen-Plastikfolie ein, damit es nicht in Berührung mit dem Reinigungsmittel oder Seife kommt.
- Bei einem Resinarmband waschen Sie dieses bitte mit Wasser ab und wischen Sie es mit einem weichen Tuch trocken. Bitte beachten Sie, dass es bei einem Resinarmband vorkommen kann, dass schmutzefleckähnliche Muster auf der Oberfläche erscheinen. Dies hat keinen Einfluss auf die Haut oder Kleidung. Wischen Sie das Schmutzefleckmuster mit einem Tuch ab.
- Reinigen Sie ein Lederarmband mit einem weichen Tuch von Wasser und Schweiß.
- Wenn die Krone, Knöpfe oder der Einstellring einer Uhr lange nicht betätigt werden, kann dies zu Problemen bei der Bedienbarkeit führen. Sie sollten daher periodisch die Krone und den Einstellring drehen und die Knöpfe drücken, damit diese einwandfrei bedienbar bleiben.

● Mögliche Folgen bei schlechter Pflege

Rost

- Obwohl der für die Uhr verwendete Stahl hochgradig rostbeständig ist, kann sich Rost bilden, wenn die Uhr verschmutzt ist und nicht gesäubert wird.
 - Schmutz auf der Uhr kann den Kontakt des Metalls mit Sauerstoff unterbinden, was dazu führen kann, dass die schützende Oxidationsschicht auf der Metalloberfläche durchbrochen wird und sich Rost bildet.
- Rost kann scharfe Bereiche an Metallteilen verursachen und zum Verrutschen oder Herausfallen der Federstege führen. Stellen Sie die Benutzung der Uhr umgehend ein und bringen Sie sie zu Ihrem Originalhändler oder einer autorisierten CASIO Kundendienststelle, wenn Sie bemerken, dass mit der Uhr etwas nicht in Ordnung ist.
- Auch wenn die Metalloberfläche sauber zu sein scheint, können in Spalten versteckter Schweiß und Rost die Ärmel der Kleidung verschmutzen, Hautreizungen hervorrufen und unter Umständen auch die Funktion der Uhr beeinträchtigen.

Vorzeitiger Verschleiß

- Wenn Sie Schweiß oder Wasser an einem Resinarmband oder Einstellring nicht abwischen oder die Uhr an einem Ort mit hoher Feuchtigkeit verwahren, kann dies vorzeitigen Verschleiß, Risse und Brüche zur Folge haben.

Hautreizungen

- Bei Personen mit empfindlicher Haut oder schlechter gesundheitlicher Verfassung kann das Tragen einer Uhr unter Umständen Hautreizungen verursachen. In solchen Fällen sollten Sie das Leder- oder Resinarmband besonders sauber halten. Falls Sie beim Tragen einen Ausschlag oder andere Hautreizungen feststellen, nehmen Sie die Uhr bitte sofort wieder ab und wenden Sie sich an einen Hautpflege-Spezialisten.

Batterie

- Die spezielle aufladbare Batterie (Akkuzelle) der Uhr ist nicht dazu bestimmt, vom Benutzer entnommen oder ausgetauscht zu werden. Wenn eine aufladbare Batterie eines anderen Typs als die für diese Uhr vorgeschriebene Zelle eingesetzt wird, kann die Uhr beschädigt werden.
- Die aufladbare Batterie (Sekundärzelle) wird geladen, wenn das Solarpanel dem Licht ausgesetzt ist, so dass kein regelmäßiges Auswechseln wie bei Primärzellen erforderlich ist. Bitte beachten Sie aber, dass sich die Kapazität oder Ladeeffizienz der aufladbaren Batterie im Langzeitgebrauch oder durch die Betriebsbedingungen verschlechtern kann. Wenn Sie den Eindruck haben, dass die durch Laden erzielbare Betriebsdauer kürzer wird, wenden Sie sich bitte an Ihren Originalhändler oder eine CASIO Kundendienststelle.

Hinweise zu Mobile Link

• Rechtliche Hinweise

- Diese Uhr erfüllt die Gesetze zu Funkverbindungen verschiedener Länder und Regionen bzw. hat in diesen eine Genehmigung erhalten. Die Verwendung dieser Uhr in einer Region, in der diese Uhr nicht die geltenden Gesetze zu Funkverbindungen erfüllt bzw. keine Genehmigung erhalten hat, kann eine kriminelle Handlung darstellen. Weitere Informationen finden Sie auf der CASIO Website.
<https://world.casio.com/ce/BLE/>
- Die Nutzung dieser Uhr in einem Flugzeug ist durch die Luftfahrtgesetze der einzelnen Länder eingeschränkt. Leisten Sie unbedingt den Anweisungen des Flugpersonals Folge.

• Hinweise zur Verwendung von Mobile Link

- Wenn Sie diese Uhr in Kombination mit einem Telefon verwenden, sorgen Sie dafür, dass die Uhr und das Telefon nahe beieinander bleiben. Als Richtlinie wird eine Reichweite von zwei Metern empfohlen, wobei jedoch die örtliche Umgebung (Wände, Möbel usw.), die Gebäudekonstruktion und weitere Faktoren eine erheblich kleinere Reichweite erfordern können.
- Diese Uhr kann von anderen Geräten beeinträchtigt werden (elektrische Geräte, audiovisuelle Geräte, Büroeinrichtung usw.) Insbesondere kann sie durch den Betrieb eines Mikrowellengeräts beeinträchtigt werden. Die Uhr kann gegebenenfalls nicht ungestört mit einem Telefon kommunizieren, wenn ein Mikrowellengerät in der Nähe in Betrieb ist. Umgekehrt kann diese Uhr Störgeräusche beim Radioempfang und Störungen des TV-Bildes verursachen.
- Bluetooth dieser Uhr verwendet denselben Frequenzbereich (2,4 GHz) wie Wireless-LAN-Geräte, wobei die Verwendung solcher Geräte in unmittelbarer Umgebung dieser Uhr zu Funkstörungen, niedrigeren Kommunikationsgeschwindigkeiten und Geräuschen in der Uhr und im Wireless-LAN-Gerät oder sogar zum Fehlschlagen der Kommunikation führen kann.

• Abbrechen der Ausstrahlung von Funkwellen durch diese Uhr

Die Uhr sendet Funksignale, wenn der Funktionszeiger auf zeigt. Zudem verbindet sich die Uhr vier Mal am Tag automatisch mit Ihrem Telefon, um die Uhrzeiteinstellung anzupassen.

Wenn Sie sich in einem Krankenhaus, in einem Flugzeug oder an einem anderen Ort befinden, an dem die Verwendung von Funksignalen unzulässig ist, führen Sie den unten stehenden Vorgang durch, um die Erzeugung von Funksignalen zu unterbinden.

- Unterbinden von Funksignalen

Drücken Sie eine beliebige Taste, um die Bluetooth-Verbindung zu trennen.

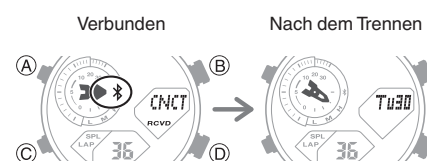

- Deaktivieren der automatischen Zeitkorrektur
Konfigurieren Sie die CASIO WATCHES-App auf dem Smartphone, um die Synchronisation zwischen Uhr und Smartphone zu deaktivieren.
 [Verwenden der Uhr in einer medizinischen Einrichtung oder einem Flugzeug](#)